

OK(A)BE

# CENTER DRILLS

オカベセンタードリル形状寸法表



# 挑戦しつづける力。 Power

## 特別なサイズと角度のセンタードリル

特別なサイズと角度のセンタードリルは、  
お客様のご要望に添ってオーダーメイドいたします。

## Center drills of special sizes and angles

Center drills of special sizes and angles  
will be made to order upon customer's requests.





# r that keeps challenging.



OKABE

## CENTER DRILLS SIZE INDEX

岡部規格 1形 60°	P.3-4
OKABE Standard Type1	
岡部規格 1形 90°	P.5-6
OKABE Standard Type1	
岡部規格 1形 70°・75°・120°	P.7-8
OKABE Standard Type1	
岡部規格 1形 左刃60°・左刃90°	P.9-10
OKABE Standard Type1	
岡部準規格 1形 60°・90°	P.11-12
OKABE Semi Standard Type1	
岡部規格 2形 60°×120°	P.13
OKABE Standard Type2	
岡部規格 R形	P.14
OKABE Standard TypeR	
岡部規格 JIS 1形 60°	P.15-16
OKABE Standard Type JIS1	
岡部規格 JIS 1形 90°	P.17-18
OKABE Standard Type JIS1	
岡部規格 JIS 1形 70°・75°・120°	P.19-20
OKABE Standard Type JIS1	
岡部規格 JIS 1形 左刃60°・左刃90°、JIS 2形 60°×120°	P.21-22
OKABE Standard Type JIS1, JIS2	
コバルトセンタードリル 岡部規格 1形 60°・90°	P.23-24
Cobalt Center Drills OKABE Standard Type1	
コバルトセンタードリル 岡部規格 JIS 1形 60°・90°	P.25-26
Cobalt Center Drills OKABE Standard Type JIS1	
岡部規格 ロングセンタードリル60°・90°	P.27-28
OKABE Standard Long Center Drills	
岡部規格 1形 超硬 60°・90°	P.29-30
OKABE Standard Carbide Type1	
JIS A形 60°	P.31
Type JIS A 60°	
JIS A形 90°	P.32
Type JIS A 90°	
JIS B形 60°×120°	P.33
Type JIS B 60°×120°	
JIS C形 60°	P.34
Type JIS C 60°	
JIS R形	P.35
Type JIS R	

日本製: ALL MADE IN JAPAN

# マルチに対応可能な新コーティング登場！ OKBコーティング

OKB Coating. Introducing a new versatile coating!



- **幅広い被削材に対応**  
Supports a wide range of work materials
- **幅広い加工環境に対応**  
Supports a wide range of machining environments
- **幅広い条件領域に対応**  
Supports a wide range of cutting conditions

OKBコーティングは、非鉄～軟鋼～調質鋼まで幅広い被削材で高い適性と性能を発揮します。潤滑性の高い被膜で切削油剤の種類を問わず安定した加工を実現し、低速領域から高速領域まで幅広い切削条件で高い性能を発揮します。

The OKB coating demonstrates high aptitude and performance in a wide range of work materials from non-ferrous metal to mild steel to heat-treated steel. This highly lubricious coating enables stable machining regardless of the type of cutting fluid, and demonstrates high performance under a wide range of cutting conditions from low speed to high speed.

## OKBコーティングの特性 OKB Coating Properties

被膜の硬度が高く、優れた耐摩耗性を実現します。さらに、高い付着強度と優れた潤滑性により安定加工を可能にします。Excellent wear resistance is achieved with the coating's high hardness property. Moreover, stable machining is made possible by the coating's high adhesion strength and excellent lubricity qualities.

コーティングの名称 Name of Coating	硬度 (Hv) Hardness	摩擦係数 Coefficient of Friction	酸化開始 温度(°C) Oxidation Temperature	耐熱性 Heat Resistance	付着力 Adhesion Strength	面粗さ Surface Roughness	耐摩耗性 Wear Resistance	耐食性 Corrosion Resistance
OKB	3,100	0.25	1,100	◎	◎	○	◎	◎
G	1,800	0.3	500	○	◎	○	○	○

## 被削材硬さと切削速度 Work Material Hardness and Cutting Speed

潤滑性・耐摩耗性に優れたOKBコートは、幅広い切削領域に対応可能します。これ一本で非鉄材～調質材・高速鋼にも対応！

さらに、高速加工・高硬度材には超硬母材+OKBコートの併用で全領域をカバーします。

The OKB coating, which has excellent lubricity and wear resistance, can be used in a wide range of cutting conditions. This coating alone can accommodate non-ferrous materials, tempered materials, and high-speed steel! Furthermore, for high-speed machining and high-hardness materials, the entire machining range can be covered by using a combination of carbide base material and the OKB coating.

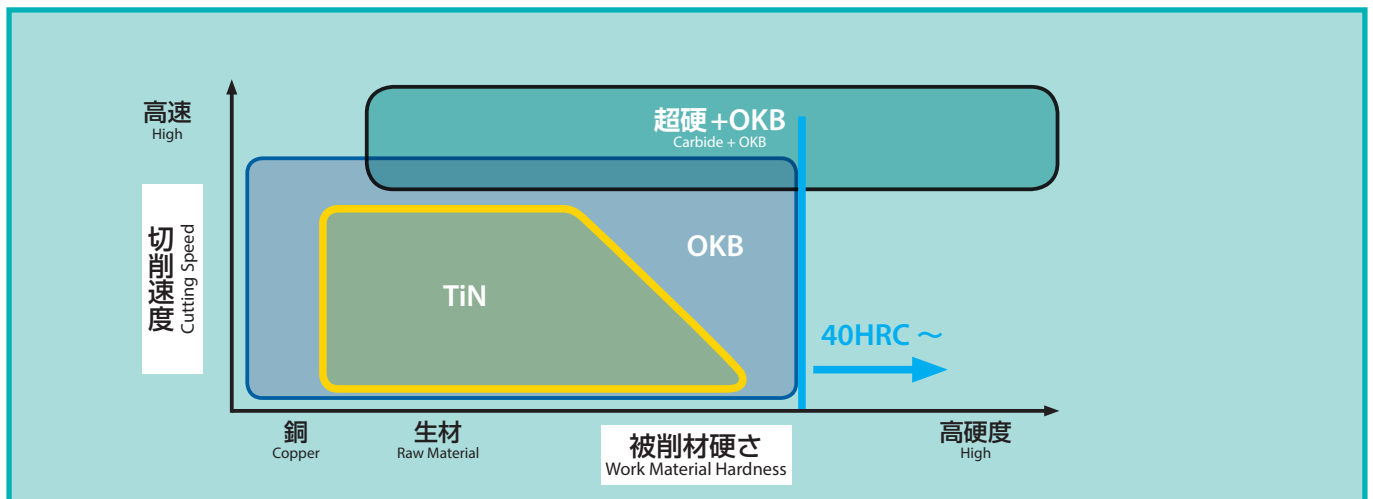



# ドリル特殊品製作事例

Special Drills Made Upon Request



1

テーパシャンク  
センタードリル  
Taper Shank Center Drill



2

テーパシャンクロング  
センタードリル  
Taper Shank Long Center Drill



3

ショート刃長センタードリル  
Short Center Drill

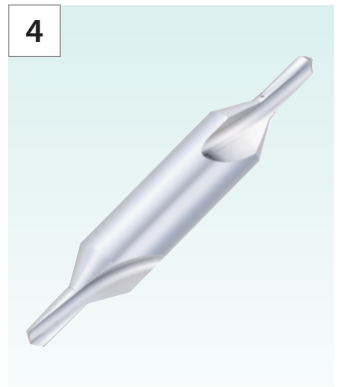

4

ロング刃長センタードリル  
Long Center Drill



5

スターティングドリル  
Starter Drill



6

段付きセンタードリル  
Center Step Drill



7

片刃段付きセンタードリル  
Single Sided Center Step Drill

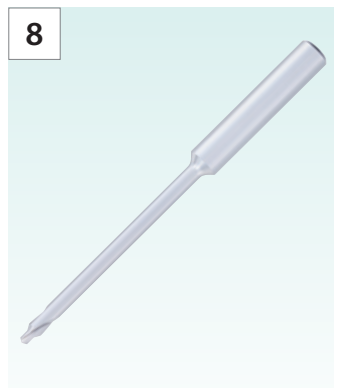

8

段付きロングセンタードリル  
Long Center Step Drill



9

総形センタードリル  
Center Form Drill



10

特殊ドリル  
Special Drill



11

特殊形状センタードリル  
Special Geometry Center Drill

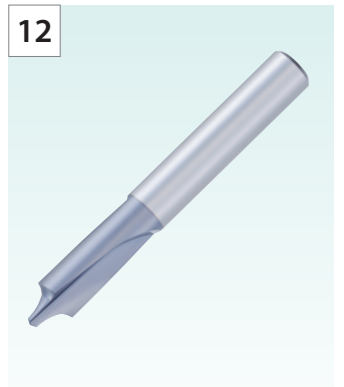

12

特殊R形状センタードリル  
Special R Shape Center Drill



13

片刃センタードリル  
Single Sided Center Drill



14

面取りドリル  
Chamfer Drill



15

片刃面取りドリル  
Single Sided Chamfer Drill

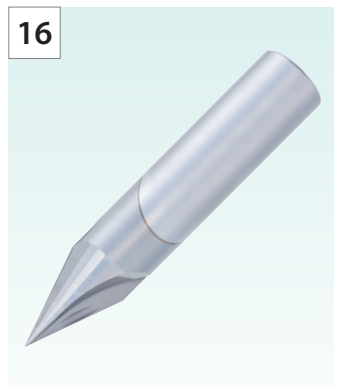

16

超硬ロウ付ドリル  
Brazed Carbide Drill

詳細は当社営業までお問い合わせ下さい。 Please contact your local sales representative for details.

## 岡部規格 1形 60°

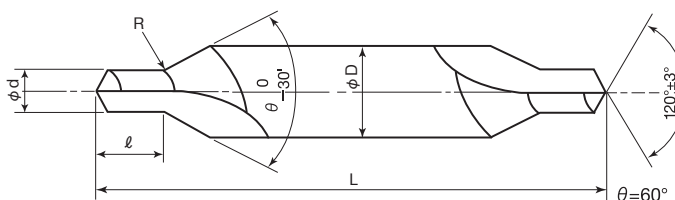
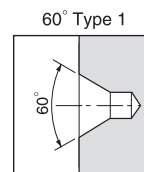

Material  
**SKH51 : HSS**      コーティング種類 Coated Type  
**G : TiN** / **NEW OKB : Cr 系**

単位:mm Unit:mm

商品コード Item Code						呼び Size	刃径 (d) Drill Dia.	インチ径 (d) Drill Dia.	刃長 (ℓ) Drill Length	胴径 (D) Shank Dia.	全長 (L) Overall Length
60°	標準価格 (Yen)	Gコーティング60° G Coated 60°	標準価格 (Yen)	<b>NEW</b> OKBコーティング60° OKB Coated 60°	標準価格 (Yen)						
CD0.3	4,570	GCD0.3	6,870	OKBCD0.3	※	0.3	0.3	—	0.4	3	31
CD0.4	3,910	GCD0.4	5,710	OKBCD0.4	※	0.4	0.4	(1/64)	0.5	3	31
CD0.5	3,120	GCD0.5	5,500	OKBCD0.5	※	0.5	0.5	—	0.6	3	31
CD0.6	2,800	GCD0.6	5,040	OKBCD0.6	※	0.6	0.6	—	0.7	3.5	36
CD0.7	2,510	GCD0.7	4,770	OKBCD0.7	※	0.7	0.7	—	0.9	3.5	36
CD0.8	2,120	GCD0.8	4,470	OKBCD0.8	※	0.8	0.8	(1/32)	1	4	36
CD0.9	1,990	GCD0.9	4,230	OKBCD0.9	※	0.9	0.9	—	1.1	4	36
CD1.0	1,720	GCD1.0	3,900	OKBCD1.0	4,680	1	1	—	1.3	4	36
CD1.2	1,580	GCD1.2	3,930	OKBCD1.2	※	1.2	1.2	(3/64)	1.6	5	42
CD1.5	1,340	GCD1.5	3,370	OKBCD1.5	4,040	1.5	1.5	(1/16)	2	5	42
CD2X5	1,500	GCD2X5	※	OKBCD2X5	※	2×5	2	—	2.6	5	42
CD2.0	1,500	GCD2.0	3,620	OKBCD2.0	4,340	2	2	(5/64)	2.6	6	47
CD2.5X6	1,840	GCD2.5X6	※	OKBCD2.5X6	※	2.5×6	2.5	—	3.2	6	47
CD2.5	1,840	GCD2.5	4,120	OKBCD2.5	4,940	2.5	2.5	(3/32)	3.2	7.7	57
CD3.0	1,840	GCD3.0	4,120	OKBCD3.0	4,940	3	3	—	3.9	7.7	57
CD3X8	1,980	GCD3X8	4,600	OKBCD3X8	5,520	3×8	3	—	3.9	8	53
CD3.2	1,980	GCD3.2	※	OKBCD3.2	※	3.2	3.2	(1/8)	4.2	7.7	57
CD4X10	3,730	GCD4X10	6,730	OKBCD4X10	8,080	4×10	4	—	5.2	10	69
CD4.0	4,020	GCD4.0	7,550	OKBCD4.0	9,060	4	4	(5/32)	5.2	11	69
CD5.0	4,020	GCD5.0	7,550	OKBCD5.0	9,060	5	5	(3/16)	6.6	11	69
CD5X12	5,020	GCD5X12	8,790	OKBCD5X12	10,550	5×12	5	—	6.6	12	69
CD6X16	9,720	GCD6X16	17,200	OKBCD6X16	※	6×16	6	—	7.8	16	90
CD6.0	13,400	GCD6.0	21,050	OKBCD6.0	※	6	6	—	7.8	18	95
CD1/4	※	GCD1/4	※	OKBCD1/4	※	1/4	6.3	(1/4)	8.3	18	100
CD8.0	15,460	GCD8.0	21,970	OKBCD8.0	※	8	8	(5/16)	10.4	18	100
CD3/8	※	GCD3/8	※	OKBCD3/8	※	3/8	9.5	(3/8)	12.5	18	100
CD10.0	15,460	GCD10.0	21,970	OKBCD10.0	※	10	10	—	13.1	18	100
CD12X22	24,260	GCD12X22	37,840	OKBCD12X22	※	12×22	12	—	15.7	22	110
CD12X25	33,180	GCD12X25	48,430	OKBCD12X25	※	12×25	12	—	15.7	25	120



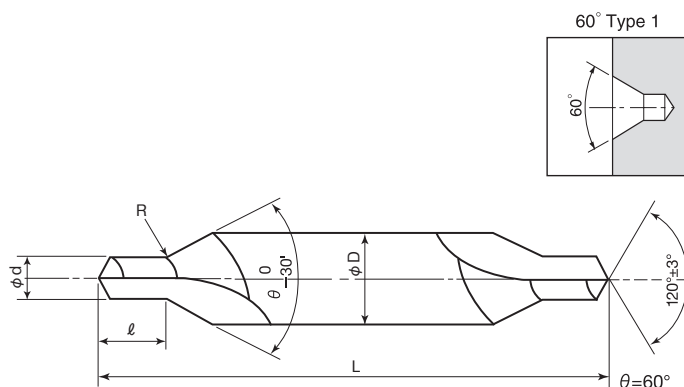
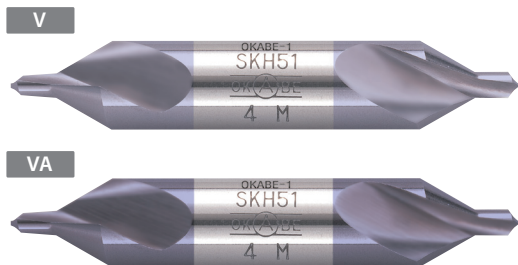

Material  
**SKH51 : HSS**

コーティング種類 Coated Type  
V : TiCN系 / VA : TiAlN系

単位:mm Unit:mm

商品コード Item Code				呼び Size	刃径 (d) Drill Dia.	インチ径 (d) Drill Dia.	刃長 (ℓ) Drill Length	胴径 (D) Shank Dia.	全長 (L) Overall Length
Vコーティング 60° V Coated 60°	標準価格 (Yen)	VAコーティング 60° VA Coated 60°	標準価格 (Yen)						
VCD0.3	※	VACD0.3	※	0.3	0.3	—	0.4	3	31
VCD0.4	※	VACD0.4	※	0.4	0.4	(1/64)	0.5	3	31
VCD0.5	※	VACD0.5	※	0.5	0.5	—	0.6	3	31
VCD0.6	※	VACD0.6	※	0.6	0.6	—	0.7	3.5	36
VCD0.7	※	VACD0.7	※	0.7	0.7	—	0.9	3.5	36
VCD0.8	※	VACD0.8	※	0.8	0.8	(1/32)	1	4	36
VCD0.9	※	VACD0.9	※	0.9	0.9	—	1.1	4	36
VCD1.0	※	VACD1.0	※	1	1	—	1.3	4	36
VCD1.2	※	VACD1.2	※	1.2	1.2	(3/64)	1.6	5	42
VCD1.5	※	VACD1.5	※	1.5	1.5	(1/16)	2	5	42
VCD2X5	※	VACD2X5	※	2×5	2	—	2.6	5	42
VCD2.0	※	VACD2.0	※	2	2	(5/64)	2.6	6	47
VCD2.5X6	※	VACD2.5X6	※	2.5×6	2.5	—	3.2	6	47
VCD2.5	※	VACD2.5	※	2.5	2.5	(3/32)	3.2	7.7	57
VCD3.0	※	VACD3.0	※	3	3	—	3.9	7.7	57
VCD3X8	※	VACD3X8	※	3×8	3	—	3.9	8	53
VCD3.2	※	VACD3.2	※	3.2	3.2	(1/8)	4.2	7.7	57
VCD4X10	※	VACD4X10	※	4×10	4	—	5.2	10	69
VCD4.0	※	VACD4.0	※	4	4	(5/32)	5.2	11	69
VCD5.0	※	VACD5.0	※	5	5	(3/16)	6.6	11	69
VCD5X12	※	VACD5X12	※	5×12	5	—	6.6	12	69
VCD6X16	※	VACD6X16	※	6×16	6	—	7.8	16	90
VCD6.0	※	VACD6.0	※	6	6	—	7.8	18	95
VCD1/4	※	VACD1/4	※	1/4	6.3	(1/4)	8.3	18	100
VCD8.0	※	VACD8.0	※	8	8	(5/16)	10.4	18	100
VCD3/8	※	VACD3/8	※	3/8	9.5	(3/8)	12.5	18	100
VCD10.0	※	VACD10.0	※	10	10	—	13.1	18	100
VCD12X22	※	VACD12X22	※	12×22	12	—	15.7	22	110
VCD12X25	※	VACD12X25	※	12×25	12	—	15.7	25	120

インチサイズ : 受注生産 inch size : made to order  
※ : 受注生産 ※ : made to order

# 岡部規格 1形 90°

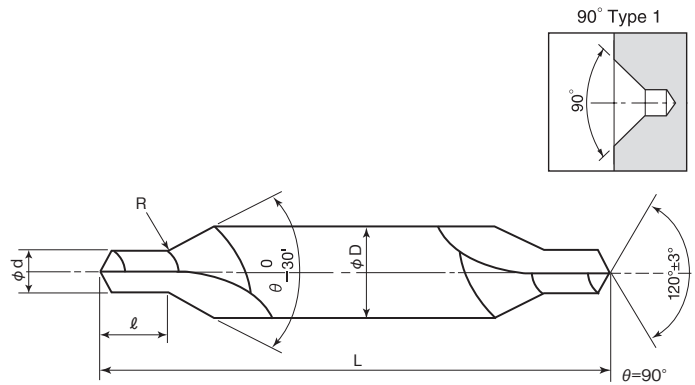

**Material**  
**SKH51 : HSS**      コーティング種類 Coated Type  
**G : TiN** / **NEW OKB : Cr 系**

単位:mm Unit:mm

商品コード Item Code						呼び Size	刃径 (d) Drill Dia.	インチ径 (d) Drill Dia.	刃長 (ℓ) Drill Length	胴径 (D) Shank Dia.	全長 (L) Overall Length
90°	標準価格 (Yen)	Gコーティング90° G Coated 90°	標準価格 (Yen)	<b>NEW</b> OKBコーティング90° OKB Coated 90°	標準価格 (Yen)						
90CD0.3	5,370	90GCD0.3	7,370	900KBCD0.3	※	0.3	0.3	—	0.4	3	31
90CD0.4	4,670	90GCD0.4	6,140	900KBCD0.4	※	0.4	0.4	(1/64)	0.5	3	31
90CD0.5	3,990	90GCD0.5	5,800	900KBCD0.5	※	0.5	0.5	—	0.6	3	31
90CD0.6	3,510	90GCD0.6	5,390	900KBCD0.6	※	0.6	0.6	—	0.7	3.5	36
90CD0.7	3,120	90GCD0.7	5,100	900KBCD0.7	※	0.7	0.7	—	0.9	3.5	36
90CD0.8	2,730	90GCD0.8	4,750	900KBCD0.8	※	0.8	0.8	(1/32)	1	4	36
90CD0.9	2,460	90GCD0.9	4,450	900KBCD0.9	※	0.9	0.9	—	1.1	4	36
90CD1.0	2,110	90GCD1.0	4,180	900KBCD1.0	5,020	1	1	—	1.3	4	36
90CD1.2	2,000	90GCD1.2	4,010	900KBCD1.2	※	1.2	1.2	(3/64)	1.6	5	42
90CD1.5	1,650	90GCD1.5	3,800	900KBCD1.5	4,560	1.5	1.5	(1/16)	2	5	42
90CD2X5	※	90GCD2X5	※	900KBCD2X5	※	2×5	2	—	2.6	5	42
90CD2.0	1,880	90GCD2.0	3,980	900KBCD2.0	4,780	2	2	(5/64)	2.6	6	47
90CD2.5X6	※	90GCD2.5X6	※	900KBCD2.5X6	※	2.5×6	2.5	—	3.2	6	47
90CD2.5	2,280	90GCD2.5	4,710	900KBCD2.5	5,650	2.5	2.5	(3/32)	3.2	7.7	57
90CD3.0	2,280	90GCD3.0	4,710	900KBCD3.0	5,650	3	3	—	3.9	7.7	57
90CD3X8	2,430	90GCD3X8	4,810	900KBCD3X8	5,770	3×8	3	—	3.9	8	53
90CD3.2	※	90GCD3.2	※	900KBCD3.2	※	3.2	3.2	(1/8)	4.2	7.7	57
90CD4X10	4,570	90GCD4X10	7,550	900KBCD4X10	9,060	4×10	4	—	5.2	10	69
90CD4.0	4,990	90GCD4.0	8,150	900KBCD4.0	9,780	4	4	(5/32)	5.2	11	69
90CD5.0	4,990	90GCD5.0	8,150	900KBCD5.0	9,780	5	5	(3/16)	6.6	11	69
90CD5X12	6,340	90GCD5X12	9,610	900KBCD5X12	11,530	5×12	5	—	6.6	12	69
90CD6X16	12,880	90GCD6X16	18,860	900KBCD6X16	※	6×16	6	—	7.8	16	90
90CD6.0	17,580	90GCD6.0	23,170	900KBCD6.0	※	6	6	—	7.8	18	95
90CD1/4	※	90GCD1/4	※	900KBCD1/4	※	1/4	6.3	(1/4)	8.3	18	100
90CD8.0	18,710	90GCD8.0	24,230	900KBCD8.0	※	8	8	(5/16)	10.4	18	100
90CD3/8	※	90GCD3/8	※	900KBCD3/8	※	3/8	9.5	(3/8)	12.5	18	100
90CD10.0	18,710	90GCD10.0	24,230	900KBCD10.0	※	10	10	—	13.1	18	100
90CD12X22	※	90GCD12X22	※	900KBCD12X22	※	12×22	12	—	15.7	22	110
90CD12X25	※	90GCD12X25	※	900KBCD12X25	※	12×25	12	—	15.7	25	120



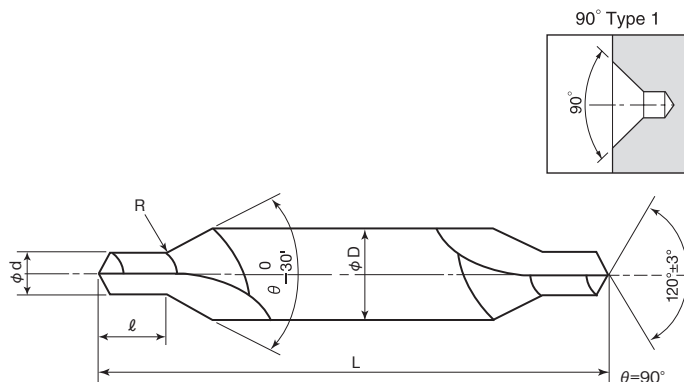
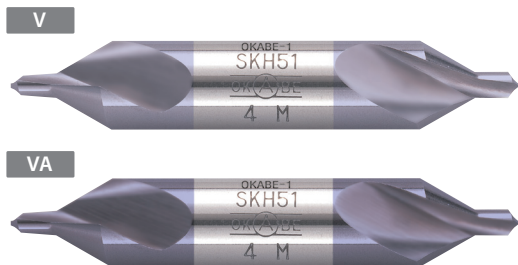

Material  
SKH51 : HSS

コーティング種類 Coated Type  
V : TiCN系 / VA : TiAlN系

単位:mm Unit:mm

商品コード Item Code				呼び Size	刃径 (d) Drill Dia.	インチ径 (d) Drill Dia.	刃長 (ℓ) Drill Length	胴径 (D) Shank Dia.	全長 (L) Overall Length
Vコーティング 90° V Coated 90°	標準価格 (Yen)	VAコーティング 90° VA Coated 90°	標準価格 (Yen)						
90VCD0.3	※	90VACD0.3	※	0.3	0.3	—	0.4	3	31
90VCD0.4	※	90VACD0.4	※	0.4	0.4	(1/64)	0.5	3	31
90VCD0.5	※	90VACD0.5	※	0.5	0.5	—	0.6	3	31
90VCD0.6	※	90VACD0.6	※	0.6	0.6	—	0.7	3.5	36
90VCD0.7	※	90VACD0.7	※	0.7	0.7	—	0.9	3.5	36
90VCD0.8	※	90VACD0.8	※	0.8	0.8	(1/32)	1	4	36
90VCD0.9	※	90VACD0.9	※	0.9	0.9	—	1.1	4	36
90VCD1.0	※	90VACD1.0	※	1	1	—	1.3	4	36
90VCD1.2	※	90VACD1.2	※	1.2	1.2	(3/64)	1.6	5	42
90VCD1.5	※	90VACD1.5	※	1.5	1.5	(1/16)	2	5	42
90VCD2X5	※	90VACD2X5	※	2×5	2	—	2.6	5	42
90VCD2.0	※	90VACD2.0	※	2	2	(5/64)	2.6	6	47
90VCD2.5X6	※	90VACD2.5X6	※	2.5×6	2.5	—	3.2	6	47
90VCD2.5	※	90VACD2.5	※	2.5	2.5	(3/32)	3.2	7.7	57
90VCD3.0	※	90VACD3.0	※	3	3	—	3.9	7.7	57
90VCD3X8	※	90VACD3X8	※	3×8	3	—	3.9	8	53
90VCD3.2	※	90VACD3.2	※	3.2	3.2	(1/8)	4.2	7.7	57
90VCD4X10	※	90VACD4X10	※	4×10	4	—	5.2	10	69
90VCD4.0	※	90VACD4.0	※	4	4	(5/32)	5.2	11	69
90VCD5.0	※	90VACD5.0	※	5	5	(3/16)	6.6	11	69
90VCD5X12	※	90VACD5X12	※	5×12	5	—	6.6	12	69
90VCD6X16	※	90VACD6X16	※	6×16	6	—	7.8	16	90
90VCD6.0	※	90VACD6.0	※	6	6	—	7.8	18	95
90VCD1/4	※	90VACD1/4	※	1/4	6.3	(1/4)	8.3	18	100
90VCD8.0	※	90VACD8.0	※	8	8	(5/16)	10.4	18	100
90VCD3/8	※	90VACD3/8	※	3/8	9.5	(3/8)	12.5	18	100
90VCD10.0	※	90VACD10.0	※	10	10	—	13.1	18	100
90VCD12X22	※	90VACD12X22	※	12×22	12	—	15.7	22	110
90VCD12X25	※	90VACD12X25	※	12×25	12	—	15.7	25	120

インチサイズ : 受注生産 inch size : made to order  
※ : 受注生産 ※ : made to order

# 岡部規格 1形 70°・75°・120°

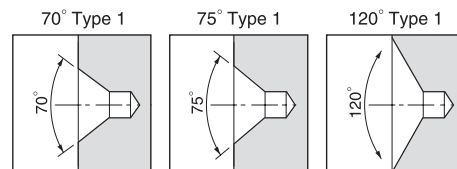

70°・75°・120°

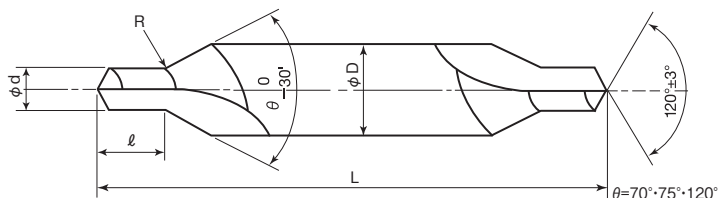

Material  
**SKH51 : HSS**

単位:mm Unit:mm

商品コード Item Code						呼び Size	刃径 (d) Drill Dia.	刃長 (ℓ) Drill Length	胴径 (D) Shank Dia.	全長 (L) Overall Length
70°	標準価格 (Yen)	75°	標準価格 (Yen)	120°	標準価格 (Yen)					
70CD0.3	※	75CD0.3	※	120CD0.3	※	0.3	0.3	0.4	3	31
70CD0.4	※	75CD0.4	※	120CD0.4	※	0.4	0.4	0.5	3	31
70CD0.5	※	75CD0.5	※	120CD0.5	※	0.5	0.5	0.6	3	31
70CD0.6	※	75CD0.6	※	120CD0.6	※	0.6	0.6	0.7	3.5	36
70CD0.7	※	75CD0.7	※	120CD0.7	※	0.7	0.7	0.9	3.5	36
70CD0.8	※	75CD0.8	※	120CD0.8	※	0.8	0.8	1	4	36
70CD0.9	※	75CD0.9	※	120CD0.9	※	0.9	0.9	1.1	4	36
70CD1.0	※	75CD1.0	※	120CD1.0	※	1	1	1.3	4	36
70CD1.2	※	75CD1.2	※	120CD1.2	※	1.2	1.2	1.6	5	42
70CD1.5	※	75CD1.5	※	120CD1.5	※	1.5	1.5	2	5	42
70CD2.0	※	75CD2.0	※	120CD2.0	※	2	2	2.6	6	47
70CD2.5	※	75CD2.5	※	120CD2.5	※	2.5	2.5	3.2	7.7	57
70CD3.0	※	75CD3.0	※	120CD3.0	※	3	3	3.9	7.7	57
70CD3X8	※	75CD3X8	※	120CD3X8	※	3×8	3	3.9	8	53
70CD4X10	※	75CD4X10	※	120CD4X10	※	4×10	4	5.2	10	69
70CD4.0	※	75CD4.0	※	120CD4.0	※	4	4	5.2	11	69
70CD5.0	※	75CD5.0	※	120CD5.0	※	5	5	6.6	11	69
70CD5X12	※	75CD5X12	※	120CD5X12	※	5×12	5	6.6	12	69
70CD6X16	※	75CD6X16	※	120CD6X16	※	6×16	6	7.8	16	90
70CD6.0	※	75CD6.0	※	120CD6.0	※	6	6	7.8	18	95
70CD8.0	※	75CD8.0	※	120CD8.0	※	8	8	10.4	18	100
70CD10.0	※	75CD10.0	※	120CD10.0	※	10	10	13.1	18	100
70CD12X22	※	75CD12X22	※	120CD12X22	※	12×22	12	15.7	22	110
70CD12X25	※	75CD12X25	※	120CD12X25	※	12×25	12	15.7	25	120

※ : 受注生産 ※ : made to order



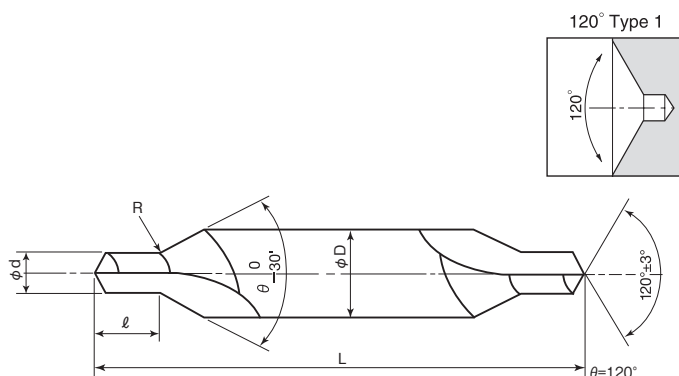

Material  
SKH51 : HSS

コーティング種類 Coated Type  
G : TiN / **NEW** OKB : Cr 系

単位:mm Unit:mm

商品コード Item Code				呼び Size	刃径 (d) Drill Dia.	刃長 (ℓ) Drill Length	胴径 (D) Shank Dia.	全長 (L) Overall Length
Gコーティング120° G Coated 120°	標準価格 (Yen)	<b>NEW</b> OKBコーティング 120° OKB Coated 120°	標準価格 (Yen)					
120GCD0.3	※	120OKBCD0.3	※	0.3	0.3	0.4	3	31
120GCD0.4	※	120OKBCD0.4	※	0.4	0.4	0.5	3	31
120GCD0.5	※	120OKBCD0.5	※	0.5	0.5	0.6	3	31
120GCD0.6	※	120OKBCD0.6	※	0.6	0.6	0.7	3.5	36
120GCD0.7	※	120OKBCD0.7	※	0.7	0.7	0.9	3.5	36
120GCD0.8	※	120OKBCD0.8	※	0.8	0.8	1	4	36
120GCD0.9	※	120OKBCD0.9	※	0.9	0.9	1.1	4	36
120GCD1.0	※	120OKBCD1.0	※	1	1	1.3	4	36
120GCD1.2	※	120OKBCD1.2	※	1.2	1.2	1.6	5	42
120GCD1.5	※	120OKBCD1.5	※	1.5	1.5	2	5	42
120GCD2.0	※	120OKBCD2.0	※	2	2	2.6	6	47
120GCD2.5	※	120OKBCD2.5	※	2.5	2.5	3.2	7.7	57
120GCD3.0	※	120OKBCD3.0	※	3	3	3.9	7.7	57
120GCD3X8	※	120OKBCD3X8	※	3×8	3	3.9	8	53
120GCD4X10	※	120OKBCD4X10	※	4×10	4	5.2	10	69
120GCD4.0	※	120OKBCD4.0	※	4	4	5.2	11	69
120GCD5.0	※	120OKBCD5.0	※	5	5	6.6	11	69
120GCD5X12	※	120OKBCD5X12	※	5×12	5	6.6	12	69
120GCD6X16	※	120OKBCD6X16	※	6×16	6	7.8	16	90
120GCD6.0	※	120OKBCD6.0	※	6	6	7.8	18	95
120GCD8.0	※	120OKBCD8.0	※	8	8	10.4	18	100
120GCD10.0	※	120OKBCD10.0	※	10	10	13.1	18	100
120GCD12X22	※	120OKBCD12X22	※	12×22	12	15.7	22	110
120GCD12X25	※	120OKBCD12X25	※	12×25	12	15.7	25	120

※ : 受注生産 ※ : made to order

# 岡部規格 1形 左刃60°・左刃90°

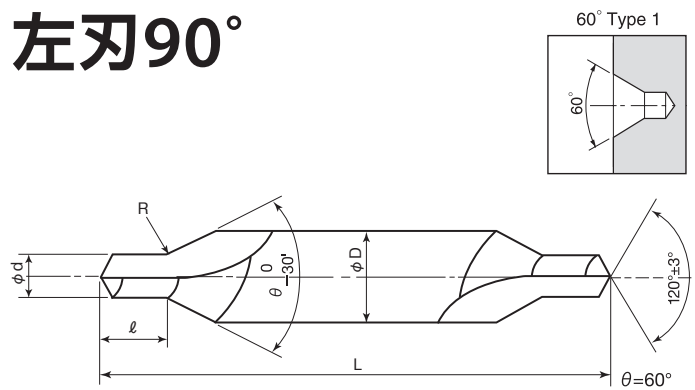
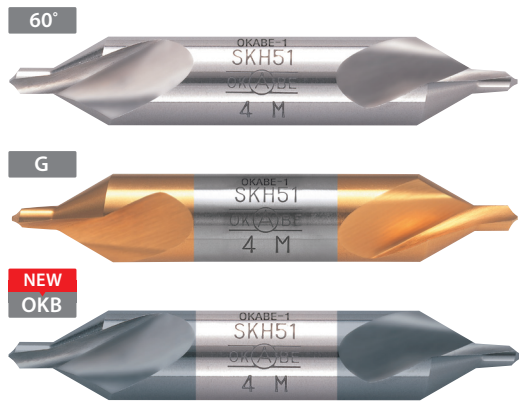

Material  
**SKH51 : HSS**      コーティング種類 Coated Type  
**G : TiN** / **NEW OKB : Cr 系**

単位:mm Unit:mm

商品コード Item Code						呼び Size	刃径 (d) Drill Dia.	インチ径 (d) Drill Dia.	刃長 (ℓ) Drill Length	胴径 (D) Shank Dia.	全長 (L) Overall Length
左刃60° Left60°	標準価格 (Yen)	Gコーティング左刃60° G Coated Left60°	標準価格 (Yen)	<b>NEW</b> OKBコーティング左刃60° OKB Coated Left60°	標準価格 (Yen)						
CDL0.3	5,930	GCDL0.3	※	OKBCDL0.3	※	0.3	0.3	—	0.4	3	31
CDL0.4	5,130	GCDL0.4	※	OKBCDL0.4	※	0.4	0.4	(1/64)	0.5	3	31
CDL0.5	4,400	GCDL0.5	※	OKBCDL0.5	※	0.5	0.5	—	0.6	3	31
CDL0.6	3,880	GCDL0.6	※	OKBCDL0.6	※	0.6	0.6	—	0.7	3.5	36
CDL0.7	3,410	GCDL0.7	※	OKBCDL0.7	※	0.7	0.7	—	0.9	3.5	36
CDL0.8	3,040	GCDL0.8	※	OKBCDL0.8	※	0.8	0.8	(1/32)	1	4	36
CDL0.9	2,700	GCDL0.9	※	OKBCDL0.9	※	0.9	0.9	—	1.1	4	36
CDL1.0	2,490	GCDL1.0	※	OKBCDL1.0	※	1	1	—	1.3	4	36
CDL1.2	2,230	GCDL1.2	※	OKBCDL1.2	※	1.2	1.2	(3/64)	1.6	5	42
CDL1.5	1,900	GCDL1.5	※	OKBCDL1.5	※	1.5	1.5	(1/16)	2	5	42
CDL2X5	※	GCDL2X5	※	OKBCDL2X5	※	2×5	2	—	2.6	5	42
CDL2.0	2,190	GCDL2.0	※	OKBCDL2.0	※	2	2	(5/64)	2.6	6	47
CDL2.5X6	※	GCDL2.5X6	※	OKBCDL2.5X6	※	2.5×6	2.5	—	3.2	6	47
CDL2.5	2,630	GCDL2.5	※	OKBCDL2.5	※	2.5	2.5	(3/32)	3.2	7.7	57
CDL3.0	2,630	GCDL3.0	※	OKBCDL3.0	※	3	3	—	3.9	7.7	57
CDL3X8	2,810	GCDL3X8	※	OKBCDL3X8	※	3×8	3	—	3.9	8	53
CDL3.2	※	GCDL3.2	※	OKBCDL3.2	※	3.2	3.2	(1/8)	4.2	7.7	57
CDL4X10	5,060	GCDL4X10	※	OKBCDL4X10	※	4×10	4	—	5.2	10	69
CDL4.0	5,620	GCDL4.0	※	OKBCDL4.0	※	4	4	(5/32)	5.2	11	69
CDL5.0	5,620	GCDL5.0	※	OKBCDL5.0	※	5	5	(3/16)	6.6	11	69
CDL5X12	7,010	GCDL5X12	※	OKBCDL5X12	※	5×12	5	—	6.6	12	69
CDL6X16	※	GCDL6X16	※	OKBCDL6X16	※	6×16	6	—	7.8	16	90
CDL6.0	19,210	GCDL6.0	※	OKBCDL6.0	※	6	6	—	7.8	18	95
CDL1/4	※	GCDL1/4	※	OKBCDL1/4	※	1/4	6.3	(1/4)	8.3	18	100
CDL8.0	20,740	GCDL8.0	※	OKBCDL8.0	※	8	8	(5/16)	10.4	18	100
CDL3/8	※	GCDL3/8	※	OKBCDL3/8	※	3/8	9.5	(3/8)	12.5	18	100
CDL10.0	20,740	GCDL10.0	※	OKBCDL10.0	※	10	10	—	13.1	18	100
CDL12X22	※	GCDL12X22	※	OKBCDL12X22	※	12×22	12	—	15.7	22	110
CDL12X25	※	GCDL12X25	※	OKBCDL12X25	※	12×25	12	—	15.7	25	120



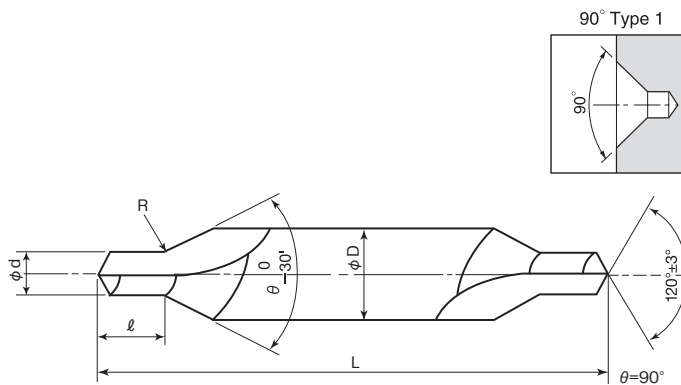

Material  
**SKH51 : HSS**

コーティング種類 Coated Type  
G : TiN / **NEW OKB** : Cr 系

単位:mm Unit:mm

商品コード Item Code						呼び Size	刃径 (d) Drill Dia.	インチ径 (d) Drill Dia.	刃長 (ℓ) Drill Length	胴径 (D) Shank Dia.	全長 (L) Overall Length
左刃90° Left90°	標準価格 (Yen)	Gコーティング左刃90° G Coated Left90°	標準価格 (Yen)	<b>NEW</b> OKBコーティング左刃90° OKB Coated Left90°	標準価格 (Yen)						
90CDL0.3	※	90GCDL0.3	※	900KBCDL0.3	※	0.3	0.3	—	0.4	3	31
90CDL0.4	※	90GCDL0.4	※	900KBCDL0.4	※	0.4	0.4	(1/64)	0.5	3	31
90CDL0.5	※	90GCDL0.5	※	900KBCDL0.5	※	0.5	0.5	—	0.6	3	31
90CDL0.6	※	90GCDL0.6	※	900KBCDL0.6	※	0.6	0.6	—	0.7	3.5	36
90CDL0.7	※	90GCDL0.7	※	900KBCDL0.7	※	0.7	0.7	—	0.9	3.5	36
90CDL0.8	※	90GCDL0.8	※	900KBCDL0.8	※	0.8	0.8	(1/32)	1	4	36
90CDL0.9	※	90GCDL0.9	※	900KBCDL0.9	※	0.9	0.9	—	1.1	4	36
90CDL1.0	※	90GCDL1.0	※	900KBCDL1.0	※	1	1	—	1.3	4	36
90CDL1.2	※	90GCDL1.2	※	900KBCDL1.2	※	1.2	1.2	(3/64)	1.6	5	42
90CDL1.5	※	90GCDL1.5	※	900KBCDL1.5	※	1.5	1.5	(1/16)	2	5	42
90CDL2X5	※	90GCDL2X5	※	900KBCDL2X5	※	2×5	2	—	2.6	5	42
90CDL2.0	※	90GCDL2.0	※	900KBCDL2.0	※	2	2	(5/64)	2.6	6	47
90CDL2.5X6	※	90GCDL2.5X6	※	900KBCDL2.5X6	※	2.5×6	2.5	—	3.2	6	47
90CDL2.5	※	90GCDL2.5	※	900KBCDL2.5	※	2.5	2.5	(3/32)	3.2	7.7	57
90CDL3.0	※	90GCDL3.0	※	900KBCDL3.0	※	3	3	—	3.9	7.7	57
90CDL3X8	※	90GCDL3X8	※	900KBCDL3X8	※	3×8	3	—	3.9	8	53
90CDL3.2	※	90GCDL3.2	※	900KBCDL3.2	※	3.2	3.2	(1/8)	4.2	7.7	57
90CDL4X10	※	90GCDL4X10	※	900KBCDL4X10	※	4×10	4	—	5.2	10	69
90CDL4.0	※	90GCDL4.0	※	900KBCDL4.0	※	4	4	(5/32)	5.2	11	69
90CDL5.0	※	90GCDL5.0	※	900KBCDL5.0	※	5	5	(3/16)	6.6	11	69
90CDL5X12	※	90GCDL5X12	※	900KBCDL5X12	※	5×12	5	—	6.6	12	69
90CDL6X16	※	90GCDL6X16	※	900KBCDL6X16	※	6×16	6	—	7.8	16	90
90CDL6.0	※	90GCDL6.0	※	900KBCDL6.0	※	6	6	—	7.8	18	95
90CDL1/4	※	90GCDL1/4	※	900KBCDL1/4	※	1/4	6.3	(1/4)	8.3	18	100
90CDL8.0	※	90GCDL8.0	※	900KBCDL8.0	※	8	8	(5/16)	10.4	18	100
90CDL3/8	※	90GCDL3/8	※	900KBCDL3/8	※	3/8	9.5	(3/8)	12.5	18	100
90CDL10.0	※	90GCDL10.0	※	900KBCDL10.0	※	10	10	—	13.1	18	100
90CDL12X22	※	90GCDL12X22	※	900KBCDL12X22	※	12×22	12	—	15.7	22	110
90CDL12X25	※	90GCDL12X25	※	900KBCDL12X25	※	12×25	12	—	15.7	25	120

インチサイズ : 受注生産 inch size : made to order  
※ : 受注生産 ※ : made to order

## 岡部準規格 1形 60°・90°

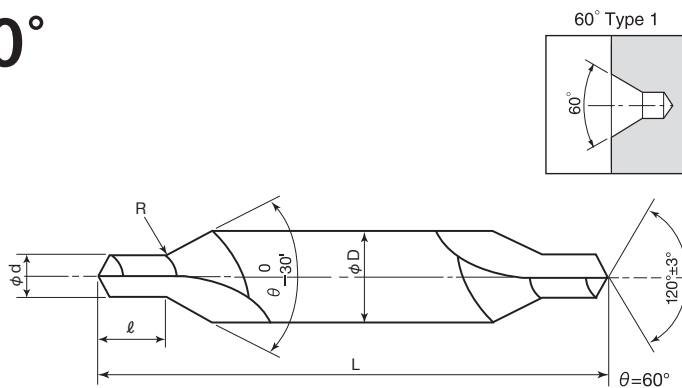

Material  
**SKH51 : HSS**      コーティング種類 Coated Type  
**G : TiN** / **NEW OKB : Cr 系**

単位:mm Unit:mm

商品コード Item Code						呼び Size	刃径 (d) Drill Dia.	刃長 (ℓ) Drill Length	胴径 (D) Shank Dia.	全長 (L) Overall Length
60°	標準価格 (Yen)	Gコーティング60° G Coated 60°	標準価格 (Yen)	<b>NEW</b> OKBコーティング 60° OKB Coated 60°	標準価格 (Yen)					
CD1.1	2,330	GCD1.1	※	OKBCD1.1	※	1.1	1.1	1.5	4	36
CD1.3	2,110	GCD1.3	※	OKBCD1.3	※	1.3	1.3	1.7	5	42
CD1.4	1,810	GCD1.4	※	OKBCD1.4	※	1.4	1.4	1.9	5	42
CD1.6	1,810	GCD1.6	※	OKBCD1.6	※	1.6	1.6	2.1	5	42
CD1.7	2,110	GCD1.7	※	OKBCD1.7	※	1.7	1.7	2.2	6	47
CD1.8	2,110	GCD1.8	※	OKBCD1.8	※	1.8	1.8	2.3	6	47
CD1.9	2,110	GCD1.9	※	OKBCD1.9	※	1.9	1.9	2.5	6	47
CD2.1	2,110	GCD2.1	※	OKBCD2.1	※	2.1	2.1	2.7	6	47
CD2.2	2,110	GCD2.2	※	OKBCD2.2	※	2.2	2.2	2.8	6	47
CD2.3X8	2,690	GCD2.3X8	※	OKBCD2.3X8	※	2.3×8	2.3	2.9	8	53
CD2.4X8	2,690	GCD2.4X8	※	OKBCD2.4X8	※	2.4×8	2.4	3	8	53
CD2.6X8	2,690	GCD2.6X8	※	OKBCD2.6X8	※	2.6×8	2.6	3.2	8	53
CD2.7X8	2,690	GCD2.7X8	※	OKBCD2.7X8	※	2.7×8	2.7	3.4	8	53
CD2.8X8	2,690	GCD2.8X8	※	OKBCD2.8X8	※	2.8×8	2.8	3.6	8	53
CD2.9X8	2,690	GCD2.9X8	※	OKBCD2.9X8	※	2.9×8	2.9	3.7	8	53
CD3.1X8	2,690	GCD3.1X8	※	OKBCD3.1X8	※	3.1×8	3.1	4.1	8	53
CD3.2X8	2,690	GCD3.2X8	※	OKBCD3.2X8	※	3.2×8	3.2	4.2	8	53
CD3.3X8	2,690	GCD3.3X8	※	OKBCD3.3X8	※	3.3×8	3.3	4.3	8	53
CD3.4X8	2,690	GCD3.4X8	※	OKBCD3.4X8	※	3.4×8	3.4	4.5	8	53
CD3.5X10	4,340	GCD3.5X10	※	OKBCD3.5X10	※	3.5×10	3.5	4.6	10	58
CD3.6X10	4,340	GCD3.6X10	※	OKBCD3.6X10	※	3.6×10	3.6	4.7	10	58
CD3.7X10	4,340	GCD3.7X10	※	OKBCD3.7X10	※	3.7×10	3.7	4.8	10	58
CD3.8X10	4,340	GCD3.8X10	※	OKBCD3.8X10	※	3.8×10	3.8	4.9	10	58
CD3.9X10	4,340	GCD3.9X10	※	OKBCD3.9X10	※	3.9×10	3.9	5.1	10	58
CD4X10X55	※	GCD4X10X55	※	OKBCD4X10X55	※	4×10×55	4	5.2	10	58
CD4.1X10	※	GCD4.1X10	※	OKBCD4.1X10	※	4.1×10	4.1	5.4	10	58
CD4.2X10	※	GCD4.2X10	※	OKBCD4.2X10	※	4.2×10	4.2	5.5	10	58
CD4.3X10	※	GCD4.3X10	※	OKBCD4.3X10	※	4.3×10	4.3	5.6	10	58
CD4.4X10	※	GCD4.4X10	※	OKBCD4.4X10	※	4.4×10	4.4	5.8	10	58
CD4.5X10	4,340	GCD4.5X10	※	OKBCD4.5X10	※	4.5×10	4.5	5.9	10	58
CD4.6X10	※	GCD4.6X10	※	OKBCD4.6X10	※	4.6×10	4.6	6	10	58
CD4.7X10	※	GCD4.7X10	※	OKBCD4.7X10	※	4.7×10	4.7	6.1	10	58
CD4.8X10	※	GCD4.8X10	※	OKBCD4.8X10	※	4.8×10	4.8	6.2	10	58
CD4.9X10	※	GCD4.9X10	※	OKBCD4.9X10	※	4.9×10	4.9	6.4	10	58
CD5.0X10	※	GCD5.0X10	※	OKBCD5.0X10	※	5×10	5	6.6	10	58

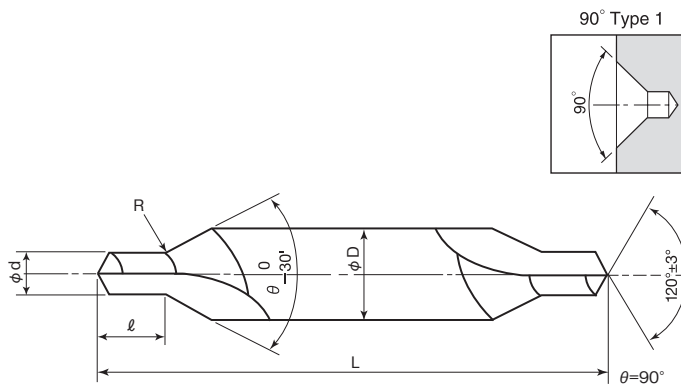
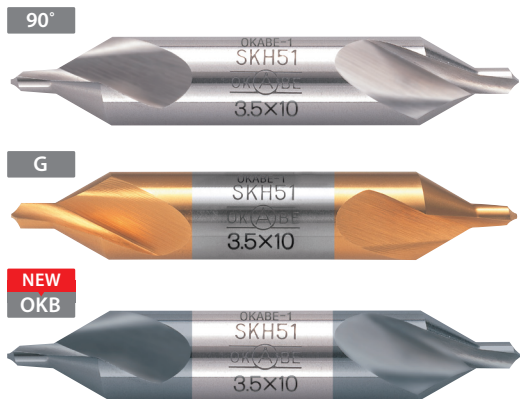

Material  
SKH51 : HSS

コーティング種類 Coated Type  
G : TiN / **NEW** OKB : Cr 系

単位:mm Unit:mm

商品コード Item Code						呼び Size	刃径 (d) Drill Dia.	刃長 (ℓ) Drill Length	胴径 (D) Shank Dia.	全長 (L) Overall Length
90°	標準価格 (Yen)	Gコーティング90° G Coated 90°	標準価格 (Yen)	<b>NEW</b> OKBコーティング90° OKB Coated 90°	標準価格 (Yen)					
90CD1.1	2,580	90GCD1.1	※	900KBCD1.1	※	1.1	1.1	1.5	4	36
90CD1.3	2,320	90GCD1.3	※	900KBCD1.3	※	1.3	1.3	1.7	5	42
90CD1.4	1,980	90GCD1.4	※	900KBCD1.4	※	1.4	1.4	1.9	5	42
90CD1.6	1,980	90GCD1.6	※	900KBCD1.6	※	1.6	1.6	2.1	5	42
90CD1.7	2,320	90GCD1.7	※	900KBCD1.7	※	1.7	1.7	2.2	6	47
90CD1.8	2,320	90GCD1.8	※	900KBCD1.8	※	1.8	1.8	2.3	6	47
90CD1.9	2,320	90GCD1.9	※	900KBCD1.9	※	1.9	1.9	2.5	6	47
90CD2.1	2,320	90GCD2.1	※	900KBCD2.1	※	2.1	2.1	2.7	6	47
90CD2.2	2,320	90GCD2.2	※	900KBCD2.2	※	2.2	2.2	2.8	6	47
90CD2.3X8	2,950	90GCD2.3X8	※	900KBCD2.3X8	※	2.3×8	2.3	2.9	8	53
90CD2.4X8	2,950	90GCD2.4X8	※	900KBCD2.4X8	※	2.4×8	2.4	3	8	53
90CD2.6X8	2,950	90GCD2.6X8	※	900KBCD2.6X8	※	2.6×8	2.6	3.2	8	53
90CD2.7X8	2,950	90GCD2.7X8	※	900KBCD2.7X8	※	2.7×8	2.7	3.4	8	53
90CD2.8X8	2,950	90GCD2.8X8	※	900KBCD2.8X8	※	2.8×8	2.8	3.6	8	53
90CD2.9X8	2,950	90GCD2.9X8	※	900KBCD2.9X8	※	2.9×8	2.9	3.7	8	53
90CD3.1X8	2,950	90GCD3.1X8	※	900KBCD3.1X8	※	3.1×8	3.1	4.1	8	53
90CD3.2X8	2,950	90GCD3.2X8	※	900KBCD3.2X8	※	3.2×8	3.2	4.2	8	53
90CD3.3X8	2,950	90GCD3.3X8	※	900KBCD3.3X8	※	3.3×8	3.3	4.3	8	53
90CD3.4X8	2,950	90GCD3.4X8	※	900KBCD3.4X8	※	3.4×8	3.4	4.5	8	53
90CD3.5X10	4,760	90GCD3.5X10	※	900KBCD3.5X10	※	3.5×10	3.5	4.6	10	58
90CD3.6X10	4,760	90GCD3.6X10	※	900KBCD3.6X10	※	3.6×10	3.6	4.7	10	58
90CD3.7X10	4,760	90GCD3.7X10	※	900KBCD3.7X10	※	3.7×10	3.7	4.8	10	58
90CD3.8X10	4,760	90GCD3.8X10	※	900KBCD3.8X10	※	3.8×10	3.8	4.9	10	58
90CD3.9X10	4,760	90GCD3.9X10	※	900KBCD3.9X10	※	3.9×10	3.9	5.1	10	58
90CD4X10X55	※	90GCD4X10X55	※	900KBCD4X10X55	※	4×10×55	4	5.2	10	58
90CD4.1X10	※	90GCD4.1X10	※	900KBCD4.1X10	※	4.1×10	4.1	5.4	10	58
90CD4.2X10	※	90GCD4.2X10	※	900KBCD4.2X10	※	4.2×10	4.2	5.5	10	58
90CD4.3X10	※	90GCD4.3X10	※	900KBCD4.3X10	※	4.3×10	4.3	5.6	10	58
90CD4.4X10	※	90GCD4.4X10	※	900KBCD4.4X10	※	4.4×10	4.4	5.8	10	58
90CD4.5X10	4,760	90GCD4.5X10	※	900KBCD4.5X10	※	4.5×10	4.5	5.9	10	58
90CD4.6X10	※	90GCD4.6X10	※	900KBCD4.6X10	※	4.6×10	4.6	6	10	58
90CD4.7X10	※	90GCD4.7X10	※	900KBCD4.7X10	※	4.7×10	4.7	6.1	10	58
90CD4.8X10	※	90GCD4.8X10	※	900KBCD4.8X10	※	4.8×10	4.8	6.2	10	58
90CD4.9X10	※	90GCD4.9X10	※	900KBCD4.9X10	※	4.9×10	4.9	6.4	10	58
90CD5.0X10	※	90GCD5.0X10	※	900KBCD5.0X10	※	5×10	5	6.6	10	58

※ : 受注生産 ※ : made to order



# 岡部規格 2形 60°×120°

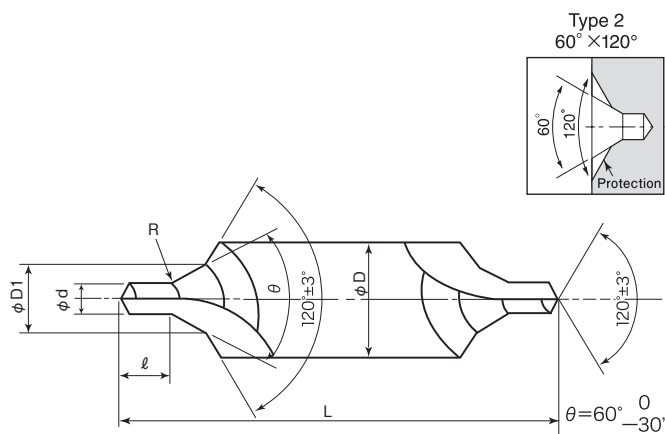
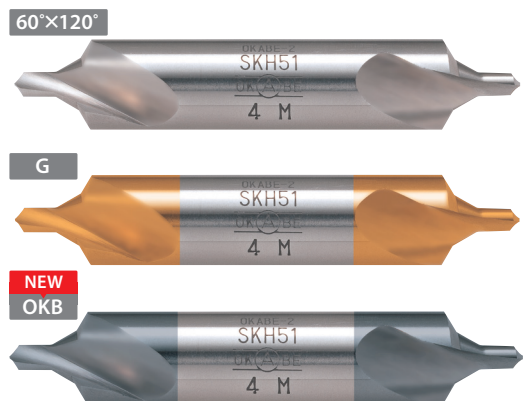

Material  
**SKH51 : HSS**      コーティング種類 Coated Type  
**G : TiN** / **NEW OKB : Cr系**

単位:mm Unit:mm

商品コード Item Code						呼び Size	刃径 (d) Drill Dia.	刃長 (ℓ) Drill Length	胴径 (D) Shank Dia.	60° 最大径 (D1)	全長 (L) Overall Length
60°×120°	標準価格 (Yen)	Gコーティング60°×120° G Coated 60°	標準価格 (Yen)	<b>NEW</b> OKBコーティング 60°×120° OKB Coated 60°	標準価格 (Yen)						
O2CD1.0	3,390	GO2CD1.0	5,280	OKBO2CD1.0	※	1	1	1.3	5	2.5	42
O2CD1.5	3,210	GO2CD1.5	5,210	OKBO2CD1.5	※	1.5	1.5	2	6	3.5	47
O2CD2.0	3,220	GO2CD2.0	5,710	OKBO2CD2.0	6,850	2	2	2.6	8	4.5	53
O2CD2.5	4,440	GO2CD2.5	7,240	OKBO2CD2.5	8,810	2.5	2.5	3.2	9	5.3	58
O2CD3.0	4,870	GO2CD3.0	8,000	OKBO2CD3.0	9,600	3	3	3.9	10	6	63
O2CD4.0	8,270	GO2CD4.0	12,660	OKBO2CD4.0	15,190	4	4	5.2	13	8	73
O2CD5.0	15,100	GO2CD5.0	21,410	OKBO2CD5.0	※	5	5	6.6	16	10	84
O2CD6.0	18,340	GO2CD6.0	25,400	OKBO2CD6.0	※	6	6	7.8	18	12	95

※ : 受注生産 ※ : made to order

## 岡部規格 R形

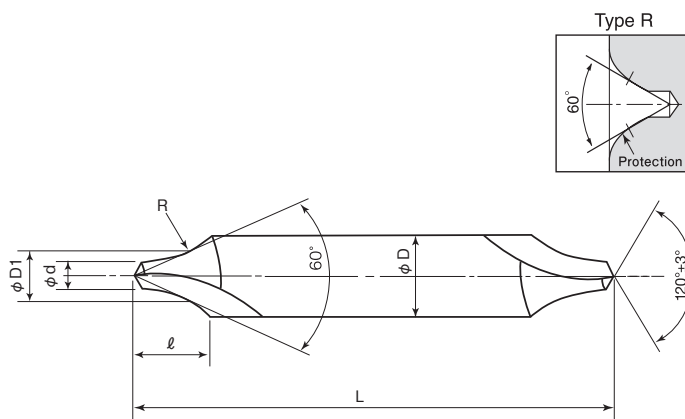

Material  
**SKH51 : HSS**      コーティング種類 Coated Type  
**G : TiN** / **NEW OKB : Cr 系**

単位:mm Unit:mm

R	商品コード Item Code					呼び Size	刃径 (d) Drill Dia.	刃長 (ℓ) Drill Length	胴径 (D) Shank Dia.	全長 (L) Overall Length	R	60° 交点径 (D1)
	標準価格 (Yen)	GコーティングR G Coated R	標準価格 (Yen)	<b>NEW</b> OKBコーティングR OKB Coated R	標準価格 (Yen)							
RCD0.7	3,560	GRCD0.7	5,740	<b>OKBRCD0.7</b>	※	0.7	0.7	3	3.5	36	3.5	1.7
RCD1.0	2,980	GRCD1.0	5,040	<b>OKBRCD1.0</b>	※	1	1	4	4	36	4	2.1
RCD1.2	3,320	GRCD1.2	5,560	<b>OKBRCD1.2</b>	※	1.2	1.2	4.3	5	42	5	2.5
RCD1.5	2,270	GRCD1.5	4,190	<b>OKBRCD1.5</b>	※	1.5	1.5	5	5	42	5	2.8
RCD2.0	2,520	GRCD2.0	4,540	<b>OKBRCD2.0</b>	※	2	2	6	6	47	6	3.6
RCD2.5	3,300	GRCD2.5	5,790	<b>OKBRCD2.5</b>	※	2.5	2.5	7.5	8	53	8	4.6
RCD3.0	4,330	GRCD3.0	7,460	<b>OKBRCD3.0</b>	※	3	3	9.5	10	58	10	5.7
RCD4.0	6,310	GRCD4.0	9,790	<b>OKBRCD4.0</b>	※	4	4	11	12	69	12	7.2
RCD5.0	8,460	GRCD5.0	13,810	<b>OKBRCD5.0</b>	※	5	5	13	14	82	14	8.8
RCD6.0	16,770	GRCD6.0	23,860	<b>OKBRCD6.0</b>	※	6	6	16	18	95	18	10.8

※ : 受注生産 ※ : made to order

# 岡部規格 JIS 1形 60°

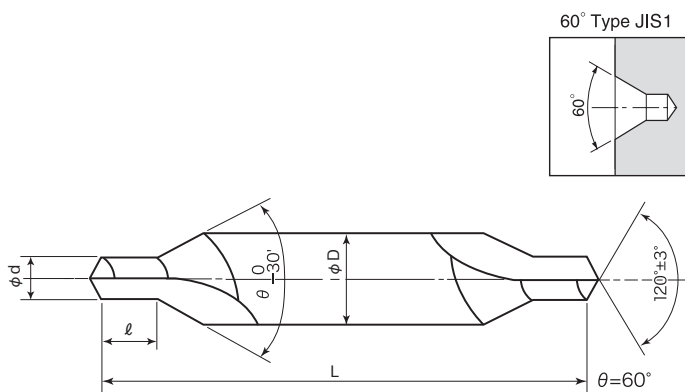

Material  
SKH51 : HSS

コーティング種類 Coated Type  
G : TiN / **NEW** OKB : Cr系

単位:mm Unit:mm

商品コード Item Code						呼び Size	刃径 (d) Drill Dia.	刃長 (ℓ) Drill Length	胴径 (D) Shank Dia.	全長 (L) Overall Length
60°	標準価格 (Yen)	Gコーティング60° G Coated 60°	標準価格 (Yen)	<b>NEW</b> OKBコーティング 60° OKB Coated 60°	標準価格 (Yen)					
J1CD0.7	2,510	GJ1CD0.7	4,770	OKBJ1CD0.7	※	0.7	0.7	0.7	3.5	35
J1CD1.0	1,720	GJ1CD1.0	3,900	OKBJ1CD1.0	※	1	1	1.1	4	35
J1CD1.5	1,340	GJ1CD1.5	3,370	OKBJ1CD1.5	※	1.5	1.5	1.6	5	40
J1CD2.0	1,500	GJ1CD2.0	3,620	OKBJ1CD2.0	※	2	2	2.1	6	45
J1CD2.5	1,980	GJ1CD2.5	4,600	OKBJ1CD2.5	5,520	2.5	2.5	2.6	8	50
J1CD3.0	3,140	GJ1CD3.0	6,580	OKBJ1CD3.0	7,900	3	3	3.2	10	55
J1CD4.0	4,960	GJ1CD4.0	9,030	OKBJ1CD4.0	10,840	4	4	4.2	12	66
J1CD5.0	6,900	GJ1CD5.0	12,610	OKBJ1CD5.0	15,130	5	5	5.3	14	78
J1CD6.0	13,400	GJ1CD6.0	21,050	OKBJ1CD6.0	※	6	6	6.3	18	90

刃長寸法は岡部規格と同じです。ℓ : dimensions are in accordance with original OKABE standards.

※ : 受注生産 ※ : made to order



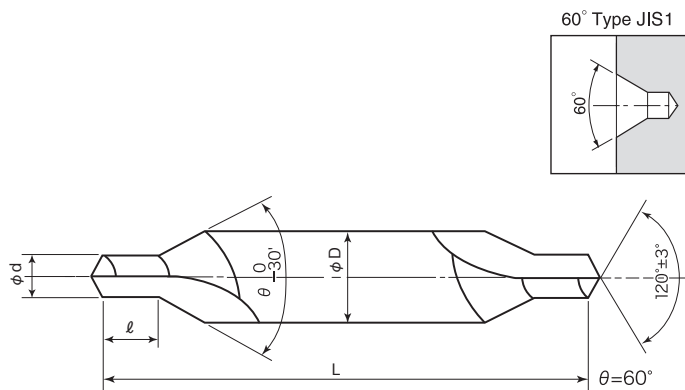
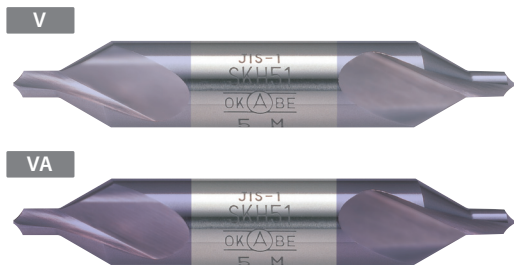

Material  
**SKH51 : HSS**

コーティング種類 Coated Type  
V : TiCN 系 / VA : TiAlN 系

単位:mm Unit:mm

商品コード Item Code				呼び Size	刃径 (d) Drill Dia.	刃長 (ℓ) Drill Length	胴径 (D) Shank Dia.	全長 (L) Overall Length
Vコーティング60° V Coated 60°	標準価格 (Yen)	VAコーティング 60° VA Coated 60°	標準価格 (Yen)					
VJ1CD0.7	※	VAJ1CD0.7	※	0.7	0.7	0.7	3.5	35
VJ1CD1.0	※	VAJ1CD1.0	※	1	1	1.1	4	35
VJ1CD1.5	※	VAJ1CD1.5	※	1.5	1.5	1.6	5	40
VJ1CD2.0	※	VAJ1CD2.0	※	2	2	2.1	6	45
VJ1CD2.5	※	VAJ1CD2.5	※	2.5	2.5	2.6	8	50
VJ1CD3.0	※	VAJ1CD3.0	※	3	3	3.2	10	55
VJ1CD4.0	※	VAJ1CD4.0	※	4	4	4.2	12	66
VJ1CD5.0	※	VAJ1CD5.0	※	5	5	5.3	14	78
VJ1CD6.0	※	VAJ1CD6.0	※	6	6	6.3	18	90

刃長寸法は岡部規格と同じです。ℓ : dimensions are in accordance with original OKABE standards.

※ : 受注生産 ※ : made to order

# 岡部規格 JIS 1形 90°

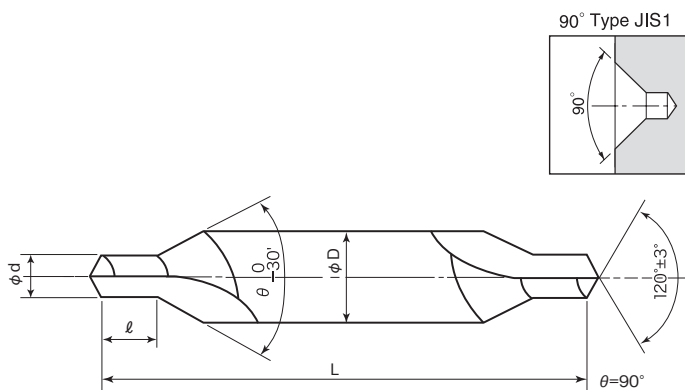

Material  
SKH51 : HSS

コーティング種類 Coated Type  
G : TiN / **NEW** OKB : Cr系

単位:mm Unit:mm

商品コード Item Code						呼び Size	刃径 (d) Drill Dia.	刃長 (ℓ) Drill Length	胴径 (D) Shank Dia.	全長 (L) Overall Length
90°	標準価格 (Yen)	Gコーティング90° G Coated 90°	標準価格 (Yen)	<b>NEW</b> OKBコーティング90° OKB Coated 90°	標準価格 (Yen)					
90J1CD0.7	3,120	90GJ1CD0.7	5,100	90OKBJ1CD0.7	※	0.7	0.7	3.5	35	
90J1CD1.0	2,110	90GJ1CD1.0	4,180	90OKBJ1CD1.0	※	1	1.1	4	35	
90J1CD1.5	1,650	90GJ1CD1.5	3,800	90OKBJ1CD1.5	※	1.5	1.6	5	40	
90J1CD2.0	1,880	90GJ1CD2.0	3,980	90OKBJ1CD2.0	※	2	2.1	6	45	
90J1CD2.5	2,430	90GJ1CD2.5	4,810	90OKBJ1CD2.5	5,770	2.5	2.6	8	50	
90J1CD3.0	4,090	90GJ1CD3.0	6,890	90OKBJ1CD3.0	8,270	3	3.2	10	55	
90J1CD4.0	6,340	90GJ1CD4.0	9,610	90OKBJ1CD4.0	11,530	4	4.2	12	66	
90J1CD5.0	8,770	90GJ1CD5.0	13,070	90OKBJ1CD5.0	15,680	5	5.3	14	78	
90J1CD6.0	17,580	90GJ1CD6.0	22,220	90OKBJ1CD6.0	※	6	6.3	18	90	

刃長寸法は岡部規格と同じです。ℓ : dimensions are in accordance with original OKABE standards.

※ : 受注生産 ※ : made to order

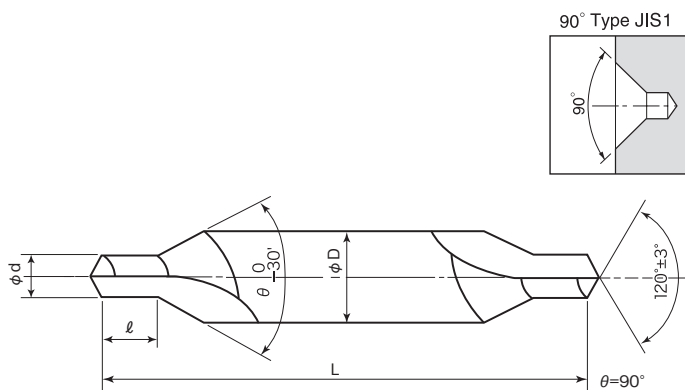
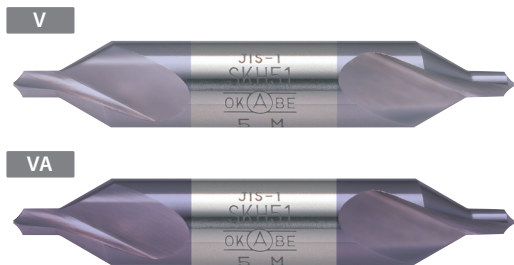

**Material**  
SKH51 : HSS

コーティング種類 Coated Type  
V : TiCN 系 / VA : TiAlN 系

単位:mm Unit:mm

商品コード Item Code				呼び Size	刃径 (d) Drill Dia.	刃長 (ℓ) Drill Length	胴径 (D) Shank Dia.	全長 (L) Overall Length
Vコーティング90° V Coated 90°	標準価格 (Yen)	VAコーティング90° VA Coated 90°	標準価格 (Yen)					
90VJ1CD0.7	※	90VAJ1CD0.7	※	0.7	0.7	0.7	3.5	35
90VJ1CD1.0	※	90VAJ1CD1.0	※	1	1	1.1	4	35
90VJ1CD1.5	※	90VAJ1CD1.5	※	1.5	1.5	1.6	5	40
90VJ1CD2.0	※	90VAJ1CD2.0	※	2	2	2.1	6	45
90VJ1CD2.5	※	90VAJ1CD2.5	※	2.5	2.5	2.6	8	50
90VJ1CD3.0	※	90VAJ1CD3.0	※	3	3	3.2	10	55
90VJ1CD4.0	※	90VAJ1CD4.0	※	4	4	4.2	12	66
90VJ1CD5.0	※	90VAJ1CD5.0	※	5	5	5.3	14	78
90VJ1CD6.0	※	90VAJ1CD6.0	※	6	6	6.3	18	90

刃長寸法は岡部規格と同じです。ℓ : dimensions are in accordance with original OKABE standards.

※ : 受注生産 ※ : made to order



# 岡部規格 JIS 1形 70°・75°・120°

70°・75°・120°

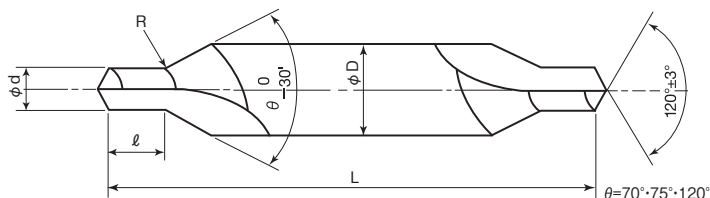
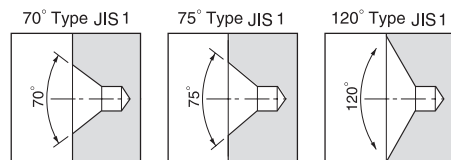

Material  
**SKH51 : HSS**

単位:mm Unit:mm

商品コード Item Code						呼び Size	刃径 (d) Drill Dia.	刃長 (ℓ) Drill Length	胴径 (D) Shank Dia.	全長 (L) Overall Length
70°	標準価格 (Yen)	75°	標準価格 (Yen)	120°	標準価格 (Yen)					
70J1CD0.7	※	75J1CD0.7	※	120J1CD0.7	※	0.7	0.7	0.7	3.5	35
70J1CD1.0	※	75J1CD1.0	※	120J1CD1.0	※	1	1	1.1	4	35
70J1CD1.5	※	75J1CD1.5	※	120J1CD1.5	※	1.5	1.5	1.6	5	40
70J1CD2.0	※	75J1CD2.0	※	120J1CD2.0	※	2	2	2.1	6	45
70J1CD2.5	※	75J1CD2.5	※	120J1CD2.5	※	2.5	2.5	2.6	8	50
70J1CD3.0	※	75J1CD3.0	※	120J1CD3.0	※	3	3	3.2	10	55
70J1CD4.0	※	75J1CD4.0	※	120J1CD4.0	※	4	4	4.2	12	66
70J1CD5.0	※	75J1CD5.0	※	120J1CD5.0	※	5	5	5.3	14	78
70J1CD6.0	※	75J1CD6.0	※	120J1CD6.0	※	6	6	6.3	18	90

刃長寸法は岡部規格と同じです。 ℓ : dimensions are in accordance with original OKABE standards.

※ : 受注生産 ※ : made to order

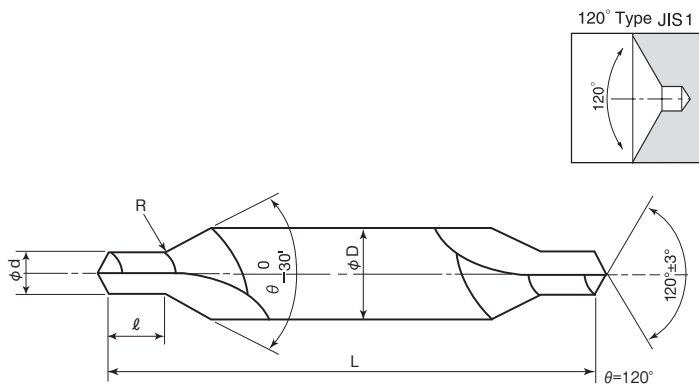

Material  
**SKH51 : HSS**      コーティング種類 Coated Type  
**G : TiN / NEW OKB : Cr 系**

単位:mm Unit:mm

商品コード Item Code				呼び Size	刃径 (d) Drill Dia.	刃長 (ℓ) Drill Length	胴径 (D) Shank Dia.	全長 (L) Overall Length
Gコーティング120° G Coated 120°	標準価格 (Yen)	<b>NEW</b> OKBコーティング 120° OKB Coated 120°	標準価格 (Yen)					
120GJ1CD0.7	※	120OKBJ1CD0.7	※	0.7	0.7	0.7	3.5	35
120GJ1CD1.0	※	120OKBJ1CD1.0	※	1	1	1.1	4	35
120GJ1CD1.5	※	120OKBJ1CD1.5	※	1.5	1.5	1.6	5	40
120GJ1CD2.0	※	120OKBJ1CD2.0	※	2	2	2.1	6	45
120GJ1CD2.5	※	120OKBJ1CD2.5	※	2.5	2.5	2.6	8	50
120GJ1CD3.0	※	120OKBJ1CD3.0	※	3	3	3.2	10	55
120GJ1CD4.0	※	120OKBJ1CD4.0	※	4	4	4.2	12	66
120GJ1CD5.0	※	120OKBJ1CD5.0	※	5	5	5.3	14	78
120GJ1CD6.0	※	120OKBJ1CD6.0	※	6	6	6.3	18	90

刃長寸法は岡部規格と同じです。 ℓ : dimensions are in accordance with original OKABE standards.  
 ※ : 受注生産 ※ : made to order

# OKABE Standard Type JIS 1

## 岡部規格 JIS 1形 左刃60°・左刃90°

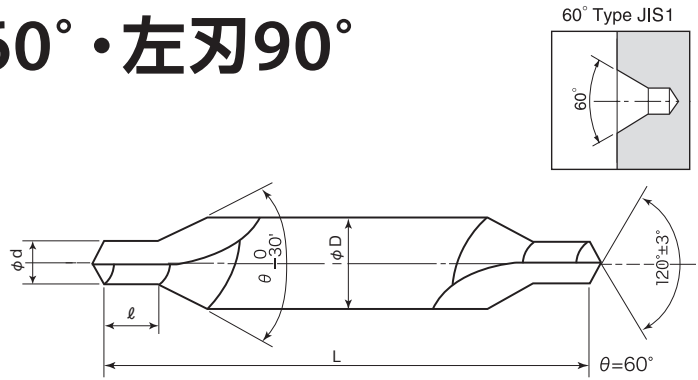

Material  
SKH51 : HSS

コーティング種類 Coated Type  
G : TiN / **NEW** OKB : Cr 系

単位:mm Unit:mm

商品コード Item Code						呼び Size	刃径 (d) Drill Dia.	刃長 (ℓ) Drill Length	胴径 (D) Shank Dia.	全長 (L) Overall Length
左刃60° Left60°	標準価格 (Yen)	Gコーティング左刃60° G Coated Left60°	標準価格 (Yen)	<b>NEW</b> OKBコーティング左刃60° OKB Coated Left60°	標準価格 (Yen)					
J1CDL0.7	※	GJ1CDL0.7	※	OKBJ1CDL0.7	※	0.7	0.7	0.7	3.5	35
J1CDL1.0	※	GJ1CDL1.0	※	OKBJ1CDL1.0	※	1	1	1.1	4	35
J1CDL1.5	※	GJ1CDL1.5	※	OKBJ1CDL1.5	※	1.5	1.5	1.6	5	40
J1CDL2.0	※	GJ1CDL2.0	※	OKBJ1CDL2.0	※	2	2	2.1	6	45
J1CDL2.5	※	GJ1CDL2.5	※	OKBJ1CDL2.5	※	2.5	2.5	2.6	8	50
J1CDL3.0	※	GJ1CDL3.0	※	OKBJ1CDL3.0	※	3	3	3.2	10	55
J1CDL4.0	※	GJ1CDL4.0	※	OKBJ1CDL4.0	※	4	4	4.2	12	66
J1CDL5.0	※	GJ1CDL5.0	※	OKBJ1CDL5.0	※	5	5	5.3	14	78
J1CDL6.0	※	GJ1CDL6.0	※	OKBJ1CDL6.0	※	6	6	6.3	18	90

刃長寸法は岡部規格と同じです。ℓ : dimensions are in accordance with original OKABE standards.

※ : 受注生産 ※ : made to order

# OKABE Standard Type JIS 2

## 岡部規格 JIS 2形 60°×120°

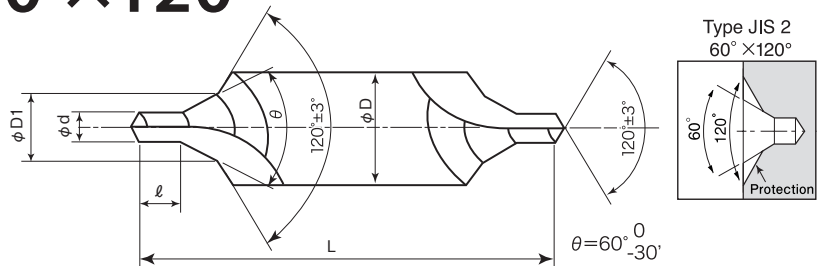

Material  
SKH51 : HSS

コーティング種類 Coated Type  
G : TiN / **NEW** OKB : Cr 系

単位:mm Unit:mm

商品コード Item Code						呼び Size	刃径 (d) Drill Dia.	刃長 (ℓ) Drill Length	胴径 (D) Shank Dia.	60° 最大径 (D1)	全長 (L) Overall Length
60°×120°	標準価格 (Yen)	Gコーティング60°×120° G Coated 60°	標準価格 (Yen)	<b>NEW</b> OKBコーティング 60°×120° OKB Coated 60°	標準価格 (Yen)						
J2CD1.0	3,480	GJ2CD1.0	5,460	OKBJ2CD1.0	※	1	1	1.1	6	2.5	45
J2CD1.5	3,220	GJ2CD1.5	5,710	OKBJ2CD1.5	※	1.5	1.5	1.6	8	4	50
J2CD2.0	4,670	GJ2CD2.0	7,800	OKBJ2CD2.0	9,360	2	2	2.1	10	5	55
J2CD2.5	6,940	GJ2CD2.5	10,390	OKBJ2CD2.5	12,470	2.5	2.5	2.6	12	6.5	60
J2CD3.0	9,435	GJ2CD3.0	14,760	OKBJ2CD3.0	17,710	3	3	3.2	14	8	65
J2CD4.0	18,350	GJ2CD4.0	25,400	OKBJ2CD4.0	※	4	4	4.2	18	10	76
J2CD5.0	25,630	GJ2CD5.0	37,430	OKBJ2CD5.0	※	5	5	5.3	22	12	88
J2CD6.0	37,290	GJ2CD6.0	51,790	OKBJ2CD6.0	※	6	6	6.3	25	15	100

刃長寸法は岡部規格と同じです。ℓ : dimensions are in accordance with original OKABE standards.

※ : 受注生産 ※ : made to order



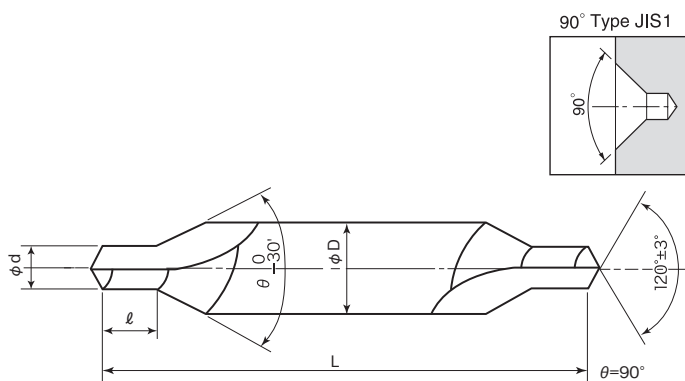

Material  
**SKH51 : HSS**      コーティング種類 Coated Type  
**G : TiN** / **NEW OKB : Cr系**

単位:mm Unit:mm

商品コード Item Code						呼び Size	刃径 (d) Drill Dia.	刃長 (ℓ) Drill Length	胴径 (D) Shank Dia.	全長 (L) Overall Length
左刃90° Left90°	標準価格 (Yen)	Gコーティング左刃90° G Coated Left90°	標準価格 (Yen)	<b>NEW</b> OKBコーティング左刃90° OKB Coated Left90°	標準価格 (Yen)					
90J1CDL0.7	※	90GJ1CDL0.7	※	90OKBJ1CDL0.7	※	0.7	0.7	0.7	3.5	35
90J1CDL1.0	※	90GJ1CDL1.0	※	90OKBJ1CDL1.0	※	1	1	1.1	4	35
90J1CDL1.5	※	90GJ1CDL1.5	※	90OKBJ1CDL1.5	※	1.5	1.5	1.6	5	40
90J1CDL2.0	※	90GJ1CDL2.0	※	90OKBJ1CDL2.0	※	2	2	2.1	6	45
90J1CDL2.5	※	90GJ1CDL2.5	※	90OKBJ1CDL2.5	※	2.5	2.5	2.6	8	50
90J1CDL3.0	※	90GJ1CDL3.0	※	90OKBJ1CDL3.0	※	3	3	3.2	10	55
90J1CDL4.0	※	90GJ1CDL4.0	※	90OKBJ1CDL4.0	※	4	4	4.2	12	66
90J1CDL5.0	※	90GJ1CDL5.0	※	90OKBJ1CDL5.0	※	5	5	5.3	14	78
90J1CDL6.0	※	90GJ1CDL6.0	※	90OKBJ1CDL6.0	※	6	6	6.3	18	90

刃長寸法は岡部規格と同じです。ℓ : dimensions are in accordance with original OKABE standards.  
 ※ : 受注生産 ※ : made to order

# Cobalt Center Drills OKABE Standard Type1

## コバルトセンタードリル 岡部規格 1形 60°・90°

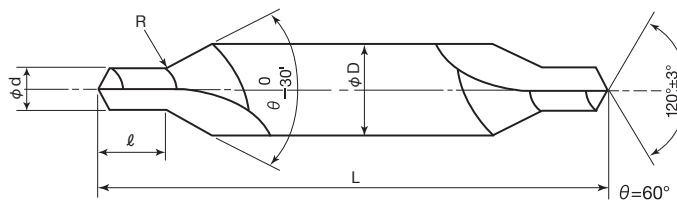
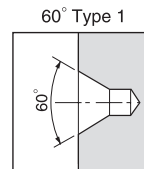

Material  
SKH55 : HSS-Co      コーティング種類 Coated Type  
G : TiN / **NEW** OKB : Cr 系

単位:mm Unit:mm

商品コード Item Code						呼び Size	刃径 (d) Drill Dia.	刃長 (ℓ) Drill Length	胴径 (D) Shank Dia.	全長 (L) Overall Length
60°	標準価格 (Yen)	Gコーティング60° G Coated 60°	標準価格 (Yen)	<b>NEW</b> OKBコーティング60° OKB Coated 60°	標準価格 (Yen)					
CD0.3HCO	5,910	GCD0.3HCO	※	OKBCD0.3HCO	※	0.3	0.3	0.4	3	31
CD0.4HCO	5,110	GCD0.4HCO	※	OKBCD0.4HCO	※	0.4	0.4	0.5	3	31
CD0.5HCO	4,400	GCD0.5HCO	※	OKBCD0.5HCO	※	0.5	0.5	0.6	3	31
CD0.6HCO	3,880	GCD0.6HCO	※	OKBCD0.6HCO	※	0.6	0.6	0.7	3.5	36
CD0.7HCO	3,400	GCD0.7HCO	※	OKBCD0.7HCO	※	0.7	0.7	0.9	3.5	36
CD0.8HCO	2,990	GCD0.8HCO	※	OKBCD0.8HCO	※	0.8	0.8	1	4	36
CD0.9HCO	2,700	GCD0.9HCO	※	OKBCD0.9HCO	※	0.9	0.9	1.1	4	36
CD1.0HCO	2,490	GCD1.0HCO	※	OKBCD1.0HCO	※	1	1	1.3	4	36
CD1.2HCO	2,210	GCD1.2HCO	※	OKBCD1.2HCO	※	1.2	1.2	1.6	5	42
CD1.5HCO	1,900	GCD1.5HCO	※	OKBCD1.5HCO	※	1.5	1.5	2	5	42
CD2X5HCO	※	GCD2X5HCO	※	OKBCD2X5HCO	※	2×5	2	2.6	5	42
CD2.0HCO	2,210	GCD2.0HCO	※	OKBCD2.0HCO	※	2	2	2.6	6	47
CD2.5X6HCO	※	GCD2.5X6HCO	※	OKBCD2.5X6HCO	※	2.5×6	2.5	3.2	6	47
CD2.5HCO	2,680	GCD2.5HCO	※	OKBCD2.5HCO	※	2.5	2.5	3.2	7.7	57
CD3.0HCO	2,680	GCD3.0HCO	※	OKBCD3.0HCO	※	3	3	3.9	7.7	57
CD3X8HCO	2,810	GCD3X8HCO	※	OKBCD3X8HCO	※	3×8	3	3.9	8	53
CD3.2HCO	※	GCD3.2HCO	※	OKBCD3.2HCO	※	3.2	3.2	4.2	7.7	57
CD4X10HCO	5,060	GCD4X10HCO	※	OKBCD4X10HCO	※	4×10	4	5.2	10	69
CD4.0HCO	5,600	GCD4.0HCO	※	OKBCD4.0HCO	※	4	4	5.2	11	69
CD5.0HCO	5,600	GCD5.0HCO	※	OKBCD5.0HCO	※	5	5	6.6	11	69
CD5X12HCO	6,990	GCD5X12HCO	※	OKBCD5X12HCO	※	5×12	5	6.6	12	69
CD6X16HCO	※	GCD6X16HCO	※	OKBCD6X16HCO	※	6×16	6	7.8	16	90
CD6.0HCO	19,200	GCD6.0HCO	※	OKBCD6.0HCO	※	6	6	7.8	18	95
CD8.0HCO	20,670	GCD8.0HCO	※	OKBCD8.0HCO	※	8	8	10.4	18	100
CD10.0HCO	20,670	GCD10.0HCO	※	OKBCD10.0HCO	※	10	10	13.1	18	100
CD12X22HCO	※	GCD12X22HCO	※	OKBCD12X22HCO	※	12×22	12	15.7	22	110
CD12X25HCO	※	GCD12X25HCO	※	OKBCD12X25HCO	※	12×25	12	15.7	25	120

※ : 受注生産 ※ : made to order

90° Type 1

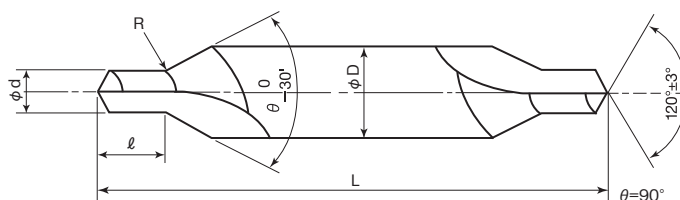
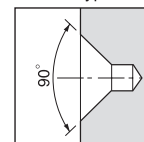

Material

SKH55 : HSS-Co

コーティング種類 Coated Type  
G : TiN / **NEW** OKB : Cr 系

単位:mm Unit:mm

商品コード Item Code						呼び Size	刃径 (d) Drill Dia.	刃長 (ℓ) Drill Length	胴径 (D) Shank Dia.	全長 (L) Overall Length
90°	標準価格 (Yen)	Gコーティング90° G Coated 90°	標準価格 (Yen)	<b>NEW</b> OKBコーティング90° OKB Coated 90°	標準価格 (Yen)					
90CD0.3HCO	※	90GCD0.3HCO	※	900KBCD0.3HCO	※	0.3	0.3	0.4	3	31
90CD0.4HCO	※	90GCD0.4HCO	※	900KBCD0.4HCO	※	0.4	0.4	0.5	3	31
90CD0.5HCO	※	90GCD0.5HCO	※	900KBCD0.5HCO	※	0.5	0.5	0.6	3	31
90CD0.6HCO	※	90GCD0.6HCO	※	900KBCD0.6HCO	※	0.6	0.6	0.7	3.5	36
90CD0.7HCO	※	90GCD0.7HCO	※	900KBCD0.7HCO	※	0.7	0.7	0.9	3.5	36
90CD0.8HCO	※	90GCD0.8HCO	※	900KBCD0.8HCO	※	0.8	0.8	1	4	36
90CD0.9HCO	※	90GCD0.9HCO	※	900KBCD0.9HCO	※	0.9	0.9	1.1	4	36
90CD1.0HCO	※	90GCD1.0HCO	※	900KBCD1.0HCO	※	1	1	1.3	4	36
90CD1.2HCO	※	90GCD1.2HCO	※	900KBCD1.2HCO	※	1.2	1.2	1.6	5	42
90CD1.5HCO	※	90GCD1.5HCO	※	900KBCD1.5HCO	※	1.5	1.5	2	5	42
90CD2X5HCO	※	90GCD2X5HCO	※	900KBCD2X5HCO	※	2×5	2	2.6	5	42
90CD2.0HCO	※	90GCD2.0HCO	※	900KBCD2.0HCO	※	2	2	2.6	6	47
90CD2.5X6HCO	※	90GCD2.5X6HCO	※	900KBCD2.5X6HCO	※	2.5×6	2.5	3.2	6	47
90CD2.5HCO	※	90GCD2.5HCO	※	900KBCD2.5HCO	※	2.5	2.5	3.2	7.7	57
90CD3.0HCO	※	90GCD3.0HCO	※	900KBCD3.0HCO	※	3	3	3.9	7.7	57
90CD3X8HCO	※	90GCD3X8HCO	※	900KBCD3X8HCO	※	3×8	3	3.9	8	53
90CD3.2HCO	※	90GCD3.2HCO	※	900KBCD3.2HCO	※	3.2	3.2	4.2	7.7	57
90CD4X10HCO	※	90GCD4X10HCO	※	900KBCD4X10HCO	※	4×10	4	5.2	10	69
90CD4.0HCO	※	90GCD4.0HCO	※	900KBCD4.0HCO	※	4	4	5.2	11	69
90CD5.0HCO	※	90GCD5.0HCO	※	900KBCD5.0HCO	※	5	5	6.6	11	69
90CD5X12HCO	※	90GCD5X12HCO	※	900KBCD5X12HCO	※	5×12	5	6.6	12	69
90CD6X16HCO	※	90GCD6X16HCO	※	900KBCD6X16HCO	※	6×16	6	7.8	16	90
90CD6.0HCO	※	90GCD6.0HCO	※	900KBCD6.0HCO	※	6	6	7.8	18	95
90CD8.0HCO	※	90GCD8.0HCO	※	900KBCD8.0HCO	※	8	8	10.4	18	100
90CD10.0HCO	※	90GCD10.0HCO	※	900KBCD10.0HCO	※	10	10	13.1	18	100
90CD12X22HCO	※	90GCD12X22HCO	※	900KBCD12X22HCO	※	12×22	12	15.7	22	110
90CD12X25HCO	※	90GCD12X25HCO	※	900KBCD12X25HCO	※	12×25	12	15.7	25	120

※ : 受注生産 ※ : made to order

# Cobalt Center Drills OKABE Standard Type JIS 1

## コバルトセンタードリル 岡部規格 JIS 1形 60°・90°

60° Type JIS1

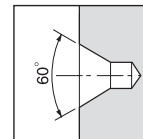

60°



G



NEW  
OKB

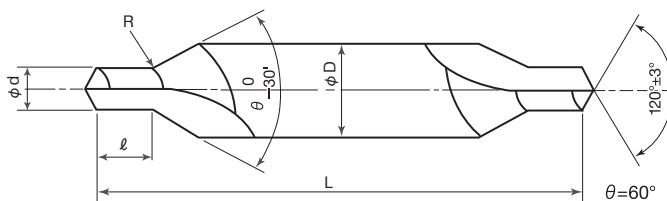

Material

SKH55 : HSS-Co

コーティング種類 Coated Type

G : TiN / **NEW** OKB : Cr 系

単位:mm Unit:mm

商品コード Item Code						呼び Size	刃径 (d) Drill Dia.	刃長 (ℓ) Drill Length	胴径 (D) Shank Dia.	全長 (L) Overall Length
60°	標準価格 (Yen)	Gコーティング60° G Coated 60°	標準価格 (Yen)	<b>NEW</b> OKBコーティング 60° OKB Coated 60°	標準価格 (Yen)					
J1CD0.7HCO	3,400	GJ1CD0.7HCO	※	OKBJ1CD0.7HCO	※	0.7	0.7	0.7	3.5	35
J1CD1.0HCO	2,490	GJ1CD1.0HCO	※	OKBJ1CD1.0HCO	※	1	1	1.1	4	35
J1CD1.5HCO	1,900	GJ1CD1.5HCO	※	OKBJ1CD1.5HCO	※	1.5	1.5	1.6	5	40
J1CD2.0HCO	2,210	GJ1CD2.0HCO	※	OKBJ1CD2.0HCO	※	2	2	2.1	6	45
J1CD2.5HCO	2,810	GJ1CD2.5HCO	※	OKBJ1CD2.5HCO	※	2.5	2.5	2.6	8	50
J1CD3.0HCO	5,820	GJ1CD3.0HCO	※	OKBJ1CD3.0HCO	※	3	3	3.2	10	55
J1CD4.0HCO	6,990	GJ1CD4.0HCO	※	OKBJ1CD4.0HCO	※	4	4	4.2	12	66
J1CD5.0HCO	9,700	GJ1CD5.0HCO	※	OKBJ1CD5.0HCO	※	5	5	5.3	14	78
J1CD6.0HCO	19,200	GJ1CD6.0HCO	※	OKBJ1CD6.0HCO	※	6	6	5.3	18	90

刃長寸法は岡部規格と同じです。ℓ : dimensions are in accordance with original OKABE standards.

※ : 受注生産 ※ : made to order



90° Type JIS1

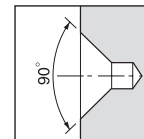

90°



G



NEW

OKB

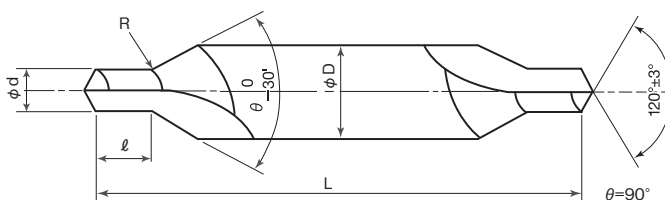

Material

SKH55 : HSS-Co

コーティング種類 Coated Type

G : TiN / NEW OKB : Cr 系

単位:mm Unit:mm

商品コード Item Code						呼び Size	刃径 (d) Drill Dia.	刃長 (ℓ) Drill Length	胴径 (D) Shank Dia.	全長 (L) Overall Length
90°	標準価格 (Yen)	Gコーティング90° G Coated 90°	標準価格 (Yen)	NEW OKBコーティング90° OKB Coated 90°	標準価格 (Yen)					
90J1CD0.7HCO	※	90GJ1CD0.7HCO	※	90OKBJ1CD0.7HCO	※	0.7	0.7	0.7	3.5	35
90J1CD1.0HCO	※	90GJ1CD1.0HCO	※	90OKBJ1CD1.0HCO	※	1	1	1.1	4	35
90J1CD1.5HCO	※	90GJ1CD1.5HCO	※	90OKBJ1CD1.5HCO	※	1.5	1.5	1.6	5	40
90J1CD2.0HCO	※	90GJ1CD2.0HCO	※	90OKBJ1CD2.0HCO	※	2	2	2.1	6	45
90J1CD2.5HCO	※	90GJ1CD2.5HCO	※	90OKBJ1CD2.5HCO	※	2.5	2.5	2.6	8	50
90J1CD3.0HCO	※	90GJ1CD3.0HCO	※	90OKBJ1CD3.0HCO	※	3	3	3.2	10	55
90J1CD4.0HCO	※	90GJ1CD4.0HCO	※	90OKBJ1CD4.0HCO	※	4	4	4.2	12	66
90J1CD5.0HCO	※	90GJ1CD5.0HCO	※	90OKBJ1CD5.0HCO	※	5	5	5.3	14	78
90J1CD6.0HCO	※	90GJ1CD6.0HCO	※	90OKBJ1CD6.0HCO	※	6	6	5.3	18	90

刃長寸法は岡部規格と同じです。ℓ : dimensions are in accordance with original OKABE standards.

※ : 受注生産 ※ : made to order

# 岡部規格 ロングセンタードリル 60°・90°

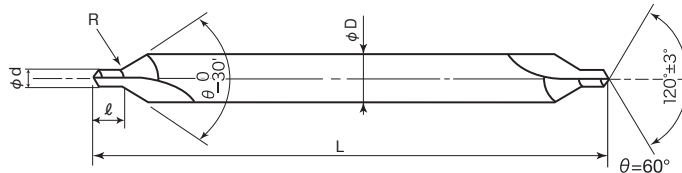
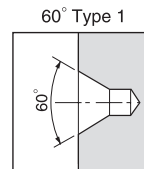

Material  
**SKH51 : HSS**      コーティング種類 Coated Type  
**G : TiN** / **NEW OKB : Cr 系**

単位:mm Unit:mm

商品コード Item Code						呼び Size	刃径 (d) Drill Dia.	刃長 (ℓ) Drill Length	胴径 (D) Shank Dia.	全長 (L) Overall Length
60°	標準価格 (Yen)	Gコーティング60° G Coated 60°	標準価格 (Yen)	NEW OKBコーティング60° OKB Coated 60°	標準価格 (Yen)					
LCD1X4X100	7,040	GLCD1X4X100	10,840	OKBLCD1X4X100	13,010	1×4×100	1	1.2	4	100
LCD1X4X150	11,110	GLCD1X4X150	16,750	OKBLCD1X4X150	※	1×4×150	1	1.2	4	150
LCD1.5X5X100	5,240	GLCD1.5X5X100	8,790	OKBLCD1.5X5X100	10,550	1.5×5×100	1.5	1.9	5	100
LCD1.5X5X150	9,040	GLCD1.5X5X150	14,670	OKBLCD1.5X5X150	※	1.5×5×150	1.5	1.9	5	150
LCD2X6X100	5,880	GLCD2X6X100	9,220	OKBLCD2X6X100	11,060	2×6×100	2	2.5	6	100
LCD2X6X150	8,900	GLCD2X6X150	15,160	OKBLCD2X6X150	※	2×6×150	2	2.5	6	150
LCD2X6X200	14,670	GLCD2X6X200	22,180	OKBLCD2X6X200	※	2×6×200	2	2.5	6	200
LCD2.5X7.7X100	7,490	GLCD2.5X7.7X100	11,560	OKBLCD2.5X7.7X100	※	2.5×7.7×100	2.5	3.1	7.7	100
LCD2.5X7.7X150	11,310	GLCD2.5X7.7X150	17,090	OKBLCD2.5X7.7X150	※	2.5×7.7×150	2.5	3.1	7.7	150
LCD2.5X8X100	7,040	GLCD2.5X8X100	10,420	OKBLCD2.5X8X100	12,500	2.5×8×100	2.5	3.1	8	100
LCD2.5X8X150	10,580	GLCD2.5X8X150	16,860	OKBLCD2.5X8X150	※	2.5×8×150	2.5	3.1	8	150
LCD2.5X8X200	15,540	GLCD2.5X8X200	25,190	OKBLCD2.5X8X200	※	2.5×8×200	2.5	3.1	8	200
LCD3X7.7X100	7,490	GLCD3X7.7X100	11,560	OKBLCD3X7.7X100	※	3×7.7×100	3	3.7	7.7	100
LCD3X7.7X150	11,310	GLCD3X7.7X150	17,090	OKBLCD3X7.7X150	※	3×7.7×150	3	3.7	7.7	150
LCD3X8X100	7,040	GLCD3X8X100	10,420	OKBLCD3X8X100	12,500	3×8×100	3	3.7	8	100
LCD3X8X150	10,580	GLCD3X8X150	16,860	OKBLCD3X8X150	※	3×8×150	3	3.7	8	150
LCD3X8X200	15,540	GLCD3X8X200	25,190	OKBLCD3X8X200	※	3×8×200	3	3.7	8	200
LCD3X10X100	7,920	GLCD3X10X100	13,010	OKBLCD3X10X100	15,610	3×10×100	3	3.7	10	100
LCD3X10X150	11,410	GLCD3X10X150	19,530	OKBLCD3X10X150	※	3×10×150	3	3.7	10	150
LCD3X10X200	16,020	GLCD3X10X200	30,390	OKBLCD3X10X200	※	3×10×200	3	3.7	10	200
LCD3X10X250	28,230	GLCD3X10X250	42,680	OKBLCD3X10X250	※	3×10×250	3	3.7	10	250
LCD4X10X100	7,920	GLCD4X10X100	13,010	OKBLCD4X10X100	15,610	4×10×100	4	5	10	100
LCD4X10X150	11,410	GLCD4X10X150	19,530	OKBLCD4X10X150	※	4×10×150	4	5	10	150
LCD4X10X200	16,020	GLCD4X10X200	30,390	OKBLCD4X10X200	※	4×10×200	4	5	10	200
LCD4X10X250	28,230	GLCD4X10X250	42,680	OKBLCD4X10X250	※	4×10×250	4	5	10	250
LCD4X11X100	10,520	GLCD4X11X100	16,310	OKBLCD4X11X100	※	4×11×100	4	5	11	100
LCD4X11X150	15,720	GLCD4X11X150	23,310	OKBLCD4X11X150	※	4×11×150	4	5	11	150
LCD4X12X100	10,000	GLCD4X12X100	17,200	OKBLCD4X12X100	※	4×12×100	4	5	12	100
LCD4X12X150	15,310	GLCD4X12X150	23,960	OKBLCD4X12X150	※	4×12×150	4	5	12	150
LCD4X12X200	22,250	GLCD4X12X200	36,850	OKBLCD4X12X200	※	4×12×200	4	5	12	200
LCD4X12X250	36,310	GLCD4X12X250	52,490	OKBLCD4X12X250	※	4×12×250	4	5	12	250
LCD5X11X100	10,520	GLCD5X11X100	16,310	OKBLCD5X11X100	※	5×11×100	5	6.3	11	100
LCD5X11X150	15,720	GLCD5X11X150	23,310	OKBLCD5X11X150	※	5×11×150	5	6.3	11	150
LCD5X12X100	10,000	GLCD5X12X100	17,200	OKBLCD5X12X100	※	5×12×100	5	6.3	12	100
LCD5X12X150	15,310	GLCD5X12X150	23,960	OKBLCD5X12X150	※	5×12×150	5	6.3	12	150
LCD5X12X200	22,250	GLCD5X12X200	36,850	OKBLCD5X12X200	※	5×12×200	5	6.3	12	200
LCD5X12X250	36,310	GLCD5X12X250	52,490	OKBLCD5X12X250	※	5×12×250	5	6.3	12	250

※ : 受注生産 ※ : made to order

90° Type 1

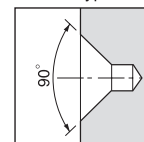

90°

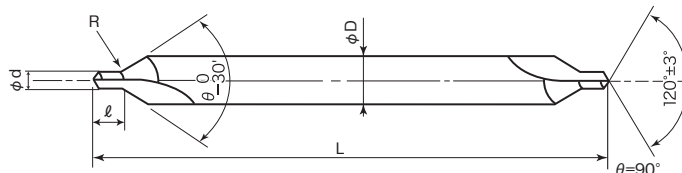

G

NEW  
OKB

Material

SKH51 : HSS

コーティング種類 Coated Type  
G : TiN / NEW OKB : Cr 系

単位:mm Unit:mm

商品コード Item Code						呼び Size	刃径 (d) Drill Dia.	刃長 (ℓ) Drill Length	胴径 (D) Shank Dia.	全長 (L) Overall Length
90°	標準価格 (Yen)	Gコーティング90° G Coated 90°	標準価格 (Yen)	NEW OKBコーティング90° OKB Coated 90°	標準価格 (Yen)					
90LCD1X4X100	8,510	90GLCD1X4X100	12,720	90OKBLCD1X4X100	15,260	1×4×100	1	1.2	4	100
90LCD1X4X150	14,060	90GLCD1X4X150	19,650	90OKBLCD1X4X150	※	1×4×150	1	1.2	4	150
90LCD1.5X5X100	6,430	90GLCD1.5X5X100	10,270	90OKBLCD1.5X5X100	12,320	1.5×5×100	1.5	1.9	5	100
90LCD1.5X5X150	10,840	90GLCD1.5X5X150	16,390	90OKBLCD1.5X5X150	※	1.5×5×150	1.5	1.9	5	150
90LCD2X6X100	7,010	90GLCD2X6X100	10,750	90OKBLCD2X6X100	12,900	2×6×100	2	2.5	6	100
90LCD2X6X150	11,180	90GLCD2X6X150	16,590	90OKBLCD2X6X150	※	2×6×150	2	2.5	6	150
90LCD2X6X200	17,940	90GLCD2X6X200	25,500	90OKBLCD2X6X200	※	2×6×200	2	2.5	6	200
90LCD2.5X7.7X100	※	90GLCD2.5X7.7X100	※	90OKBLCD2.5X7.7X100	※	2.5×7.7×100	2.5	3.1	7.7	100
90LCD2.5X7.7X150	※	90GLCD2.5X7.7X150	※	90OKBLCD2.5X7.7X150	※	2.5×7.7×150	2.5	3.1	7.7	150
90LCD2.5X8X100	8,440	90GLCD2.5X8X100	12,450	90OKBLCD2.5X8X100	14,940	2.5×8×100	2.5	3.1	8	100
90LCD2.5X8X150	13,410	90GLCD2.5X8X150	18,800	90OKBLCD2.5X8X150	※	2.5×8×150	2.5	3.1	8	150
90LCD2.5X8X200	18,660	90GLCD2.5X8X200	29,040	90OKBLCD2.5X8X200	※	2.5×8×200	2.5	3.1	8	200
90LCD3X7.7X100	※	90GLCD3X7.7X100	※	90OKBLCD3X7.7X100	※	3×7.7×100	3	3.7	7.7	100
90LCD3X7.7X150	※	90GLCD3X7.7X150	※	90OKBLCD3X7.7X150	※	3×7.7×150	3	3.7	7.7	150
90LCD3X8X100	8,440	90GLCD3X8X100	12,450	90OKBLCD3X8X100	14,940	3×8×100	3	3.7	8	100
90LCD3X8X150	13,410	90GLCD3X8X150	18,800	90OKBLCD3X8X150	※	3×8×150	3	3.7	8	150
90LCD3X8X200	18,660	90GLCD3X8X200	29,040	90OKBLCD3X8X200	※	3×8×200	3	3.7	8	200
90LCD3X10X100	9,540	90GLCD3X10X100	15,630	90OKBLCD3X10X100	18,760	3×10×100	3	3.7	10	100
90LCD3X10X150	14,440	90GLCD3X10X150	22,220	90OKBLCD3X10X150	※	3×10×150	3	3.7	10	150
90LCD3X10X200	19,260	90GLCD3X10X200	34,580	90OKBLCD3X10X200	※	3×10×200	3	3.7	10	200
90LCD3X10X250	34,510	90GLCD3X10X250	48,930	90OKBLCD3X10X250	※	3×10×250	3	3.7	10	250
90LCD4X10X100	9,540	90GLCD4X10X100	15,630	90OKBLCD4X10X100	18,760	4×10×100	4	5	10	100
90LCD4X10X150	14,440	90GLCD4X10X150	22,220	90OKBLCD4X10X150	※	4×10×150	4	5	10	150
90LCD4X10X200	19,260	90GLCD4X10X200	34,580	90OKBLCD4X10X200	※	4×10×200	4	5	10	200
90LCD4X10X250	34,510	90GLCD4X10X250	48,930	90OKBLCD4X10X250	※	4×10×250	4	5	10	250
90LCD4X11X100	※	90GLCD4X11X100	※	90OKBLCD4X11X100	※	4×11×100	4	5	11	100
90LCD4X11X150	※	90GLCD4X11X150	※	90OKBLCD4X11X150	※	4×11×150	4	5	11	150
90LCD4X12X100	12,520	90GLCD4X12X100	19,530	90OKBLCD4X12X100	※	4×12×100	4	5	12	100
90LCD4X12X150	19,410	90GLCD4X12X150	27,330	90OKBLCD4X12X150	※	4×12×150	4	5	12	150
90LCD4X12X200	26,800	90GLCD4X12X200	42,430	90OKBLCD4X12X200	※	4×12×200	4	5	12	200
90LCD4X12X250	46,300	90GLCD4X12X250	60,900	90OKBLCD4X12X250	※	4×12×250	4	5	12	250
90LCD5X11X100	※	90GLCD5X11X100	※	90OKBLCD5X11X100	※	5×11×100	5	6.3	11	100
90LCD5X11X150	※	90GLCD5X11X150	※	90OKBLCD5X11X150	※	5×11×150	5	6.3	11	150
90LCD5X12X100	12,520	90GLCD5X12X100	19,530	90OKBLCD5X12X100	※	5×12×100	5	6.3	12	100
90LCD5X12X150	19,410	90GLCD5X12X150	27,330	90OKBLCD5X12X150	※	5×12×150	5	6.3	12	150
90LCD5X12X200	26,800	90GLCD5X12X200	42,430	90OKBLCD5X12X200	※	5×12×200	5	6.3	12	200
90LCD5X12X250	46,300	90GLCD5X12X250	60,900	90OKBLCD5X12X250	※	5×12×250	5	6.3	12	250

※ : 受注生産 ※ : made to order

# OKABE Standard Carbide Type1

## 岡部規格 1形 超硬 60°・90°

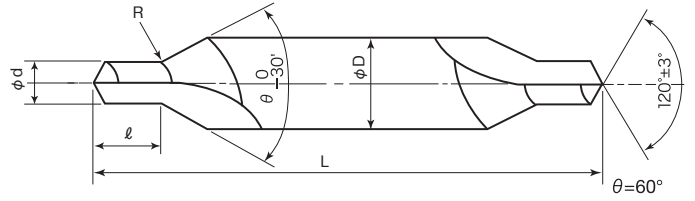
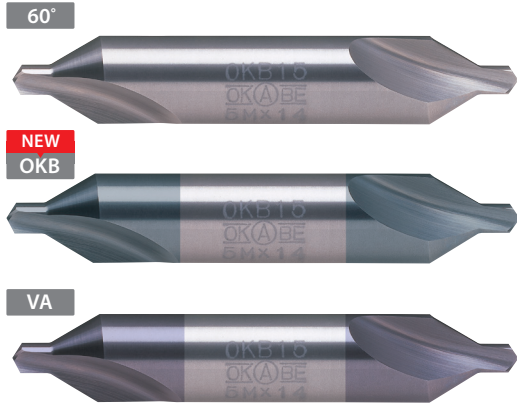
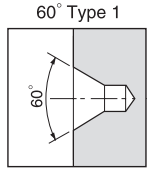

Material  
**Carbide**

コーティング種類 Coated Type  
**NEW OKB** : Cr系 / **VA** : TiAlN系

単位:mm Unit:mm

60°	商品コード Item Code					呼び Size	刃径 (d) Drill Dia.	刃長 (ℓ) Drill Length	胴径 (D) Shank Dia.	全長 (L) Overall Length
	標準価格 (Yen)	NEW OKB コーティング 60° OKB Coated 60°	標準価格 (Yen)	VA コーティング 60° VA Coated 60°	標準価格 (Yen)					
CCD0.3X3	22,190	OKBCCD0.3X3	※	VACCD0.3X3	※	0.3×3	0.3	0.4	3	31
CCD0.4X3	20,860	OKBCCD0.4X3	※	VACCD0.4X3	※	0.4×3	0.4	0.5	3	31
CCD0.5X3	20,860	OKBCCD0.5X3	※	VACCD0.5X3	※	0.5×3	0.5	0.6	3	31
CCD0.6X3.5	19,980	OKBCCD0.6X3.5	※	VACCD0.6X3.5	※	0.6×3.5	0.6	0.7	3.5	36
CCD0.7X3.5	19,390	OKBCCD0.7X3.5	※	VACCD0.7X3.5	※	0.7×3.5	0.7	0.9	3.5	36
CCD0.8X4	19,100	OKBCCD0.8X4	※	VACCD0.8X4	※	0.8×4	0.8	1	4	36
CCD0.9X4	18,800	OKBCCD0.9X4	※	VACCD0.9X4	※	0.9×4	0.9	1.1	4	36
CCD1X4	16,520	OKBCCD1X4	※	VACCD1X4	※	1×4	1	1.2	4	36
CCD1.2X5	21,000	OKBCCD1.2X5	※	VACCD1.2X5	※	1.2×5	1.2	1.5	5	42
CCD1.5X5	17,500	OKBCCD1.5X5	※	VACCD1.5X5	※	1.5×5	1.5	1.9	5	42
CCD2X5	※	OKBCCD2X5	※	VACCD2X5	※	2×5	2	2.5	5	42
CCD2X6	21,180	OKBCCD2X6	※	VACCD2X6	※	2×6	2	2.5	6	47
CCD2.5X6	※	OKBCCD2.5X6	※	VACCD2.5X6	※	2.5×6	2.5	3.1	6	47
CCD2.5X7.7	27,120	OKBCCD2.5X7.7	※	VACCD2.5X7.7	※	2.5×7.7	2.5	3.1	7.7	57
CCD2.5X8	31,190	OKBCCD2.5X8	※	VACCD2.5X8	※	2.5×8	2.5	3.1	8	53
CCD3X7.7	27,120	OKBCCD3X7.7	※	VACCD3X7.7	※	3×7.7	3	3.7	7.7	57
CCD3X8	31,190	OKBCCD3X8	※	VACCD3X8	※	3×8	3	3.7	8	53
CCD3X10	42,830	OKBCCD3X10	※	VACCD3X10	※	3×10	3	3.7	10	58
CCD3.2X7.7	※	OKBCCD3.2X7.7	※	VACCD3.2X7.7	※	3.2×7.7	3.2	4	7.7	57
CCD4X10	42,830	OKBCCD4X10	※	VACCD4X10	※	4×10	4	5	10	58
CCD4X11	49,770	OKBCCD4X11	※	VACCD4X11	※	4×11	4	5	11	69
CCD4X12	50,470	OKBCCD4X12	※	VACCD4X12	※	4×12	4	5	12	69
CCD5X11	49,770	OKBCCD5X11	※	VACCD5X11	※	5×11	5	6.3	11	69
CCD5X12	50,470	OKBCCD5X12	※	VACCD5X12	※	5×12	5	6.3	12	69
CCD5X14	74,480	OKBCCD5X14	※	VACCD5X14	※	5×14	5	6.3	14	82
CCD6X18	128,140	OKBCCD6X18	※	VACCD6X18	※	6×18	6	7.5	18	82

※ : 受注生産 ※ : made to order



90° Type 1

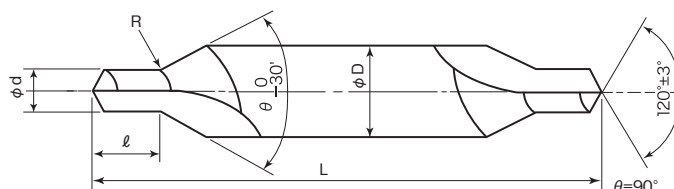
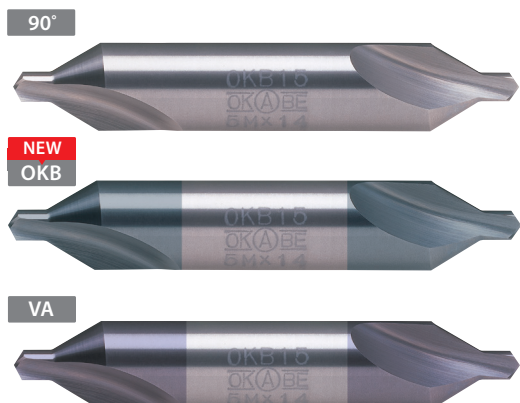
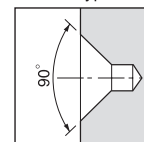

Material

Carbide

コーティング種類 Coated Type

NEW OKB : Cr系 / VA : TiAlN系

単位:mm Unit:mm

90°	NEW 商品コード Item Code					呼び Size	刃径 (d) Drill Dia.	刃長 (ℓ) Drill Length	胴径 (D) Shank Dia.	全長 (L) Overall Length
	標準価格 (Yen)	OKBコーティング90° OKB Coated 90°	標準価格 (Yen)	VAコーティング90° VA Coated 90°	標準価格 (Yen)					
90CCD0.3X3	22,190	900KBCCD0.3X3	※	90VACCD0.3X3	※	0.3×3	0.3	0.4	3	31
90CCD0.4X3	20,860	900KBCCD0.4X3	※	90VACCD0.4X3	※	0.4×3	0.4	0.5	3	31
90CCD0.5X3	20,860	900KBCCD0.5X3	※	90VACCD0.5X3	※	0.5×3	0.5	0.6	3	31
90CCD0.6X3.5	19,980	900KBCCD0.6X3.5	※	90VACCD0.6X3.5	※	0.6×3.5	0.6	0.7	3.5	36
90CCD0.7X3.5	19,390	900KBCCD0.7X3.5	※	90VACCD0.7X3.5	※	0.7×3.5	0.7	0.9	3.5	36
90CCD0.8X4	19,100	900KBCCD0.8X4	※	90VACCD0.8X4	※	0.8×4	0.8	1	4	36
90CCD0.9X4	18,800	900KBCCD0.9X4	※	90VACCD0.9X4	※	0.9×4	0.9	1.1	4	36
90CCD1X4	16,520	900KBCCD1X4	※	90VACCD1X4	※	1×4	1	1.2	4	36
90CCD1.2X5	21,000	900KBCCD1.2X5	※	90VACCD1.2X5	※	1.2×5	1.2	1.5	5	42
90CCD1.5X5	17,500	900KBCCD1.5X5	※	90VACCD1.5X5	※	1.5×5	1.5	1.9	5	42
90CCD2X5	※	900KBCCD2X5	※	90VACCD2X5	※	2×5	2	2.5	5	42
90CCD2X6	21,180	900KBCCD2X6	※	90VACCD2X6	※	2×6	2	2.5	6	47
90CCD2.5X6	※	900KBCCD2.5X6	※	90VACCD2.5X6	※	2.5×6	2.5	3.1	6	47
90CCD2.5X7.7	27,120	900KBCCD2.5X7.7	※	90VACCD2.5X7.7	※	2.5×7.7	2.5	3.1	7.7	57
90CCD2.5X8	31,190	900KBCCD2.5X8	※	90VACCD2.5X8	※	2.5×8	2.5	3.1	8	53
90CCD3X7.7	27,120	900KBCCD3X7.7	※	90VACCD3X7.7	※	3×7.7	3	3.7	7.7	57
90CCD3X8	31,190	900KBCCD3X8	※	90VACCD3X8	※	3×8	3	3.7	8	53
90CCD3X10	42,830	900KBCCD3X10	※	90VACCD3X10	※	3×10	3	3.7	10	58
90CCD3.2X7.7	※	900KBCCD3.2X7.7	※	90VACCD3.2X7.7	※	3.2×7.7	3.2	4	7.7	57
90CCD4X10	42,830	900KBCCD4X10	※	90VACCD4X10	※	4×10	4	5	10	58
90CCD4X11	49,770	900KBCCD4X11	※	90VACCD4X11	※	4×11	4	5	11	69
90CCD4X12	50,470	900KBCCD4X12	※	90VACCD4X12	※	4×12	4	5	12	69
90CCD5X11	49,770	900KBCCD5X11	※	90VACCD5X11	※	5×11	5	6.3	11	69
90CCD5X12	50,470	900KBCCD5X12	※	90VACCD5X12	※	5×12	5	6.3	12	69
90CCD5X14	74,480	900KBCCD5X14	※	90VACCD5X14	※	5×14	5	6.3	14	82
90CCD6X18	128,140	900KBCCD6X18	※	90VACCD6X18	※	6×18	6	7.5	18	82

※ : 受注生産 ※ : made to order

# Type JIS A 60°

## JIS A形 60°

Type JIS A 60°

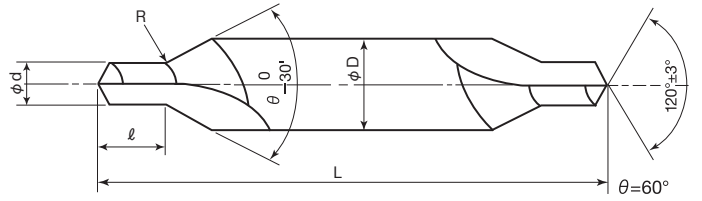
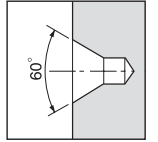

Material **SKH51 : HSS**      コーティング種類 Coated Type  
**G : TiN** / **NEW OKB : Cr系**

単位:mm Unit:mm

商品コード Item Code						呼び Size	刃径 (d) Drill Dia.	刃長 (ℓ) Drill Length	胴径 (D) Shank Dia.	全長 (L) Overall Length
60°	標準価格 (Yen)	Gコーティング60° G Coated 60°	標準価格 (Yen)	<b>NEW</b> OKBコーティング60° OKB Coated 60°	標準価格 (Yen)					
JACD0.5	2,460	GJACD0.5	※	OKBJACD0.5	※	0.5	0.5	0.8	3.15	31.5
JACD0.63	2,220	GJACD0.63	※	OKBJACD0.63	※	0.63	0.63	1	3.15	31.5
JACD0.8	1,680	GJACD0.8	※	OKBJACD0.8	※	0.8	0.8	1.2	3.15	31.5
JACD1.0	1,580	GJACD1.0	※	OKBJACD1.0	※	1	1	1.5	3.15	31.5
JACD1.25	1,510	GJACD1.25	※	OKBJACD1.25	※	1.25	1.25	1.9	3.15	31.5
JACD1.6	1,360	GJACD1.6	※	OKBJACD1.6	※	1.6	1.6	2.4	4	35.5
JACD2.0	1,070	GJACD2.0	※	OKBJACD2.0	※	2	2	3	5	40
JACD2.5	1,200	GJACD2.5	※	OKBJACD2.5	※	2.5	2.5	3.8	6.3	45
JACD3.15	1,580	GJACD3.15	※	OKBJACD3.15	※	3.15	3.15	4.8	8	50
JACD4.0	2,920	GJACD4.0	※	OKBJACD4.0	※	4	4	6	10	56
JACD5.0	4,190	GJACD5.0	※	OKBJACD5.0	※	5	5	7.5	12.5	63
JACD6.3	7,680	GJACD6.3	※	OKBJACD6.3	※	6.3	6.3	9.2	16	71
JACD8.0	15,460	GJACD8.0	※	OKBJACD8.0	※	8	8	11.5	20	80
JACD10.0	27,140	GJACD10.0	※	OKBJACD10.0	※	10	10	14.2	25	100

※ : 受注生産 ※ : made to order

# Type JIS A 90°

## JIS A形 90°

Type JIS A 90°

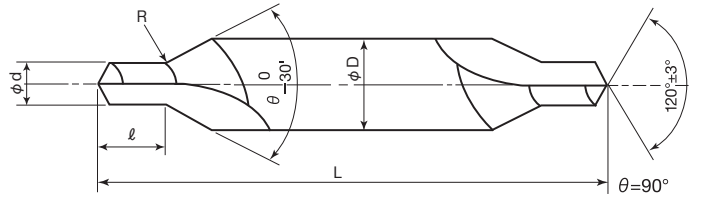
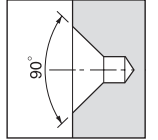

Material  
**SKH51 : HSS**      コーティング種類 Coated Type  
**G : TiN** / **NEW OKB : Cr系**

単位:mm Unit:mm

商品コード Item Code						呼び Size	刃径 (d) Drill Dia.	刃長 (ℓ) Drill Length	胴径 (D) Shank Dia.	全長 (L) Overall Length
90°	標準価格 (Yen)	Gコーティング90° G Coated 90°	標準価格 (Yen)	<b>NEW</b> OKBコーティング90° OKB Coated 90°	標準価格 (Yen)					
90JACD1.0	1,700	90GJACD1.0	※	90OKBJACD1.0	※	1	1	1.1	4	35.5
90JACD1.25	1,300	90GJACD1.25	※	90OKBJACD1.25	※	1.25	1.25	1.4	5	40
90JACD1.6	1,500	90GJACD1.6	※	90OKBJACD1.6	※	1.6	1.6	1.8	6.3	45
90JACD2.0	1,840	90GJACD2.0	※	90OKBJACD2.0	※	2	2	2.2	8	50
90JACD2.5	3,680	90GJACD2.5	※	90OKBJACD2.5	※	2.5	2.5	2.8	10	56
90JACD3.15	3,960	90GJACD3.15	※	90OKBJACD3.15	※	3.15	3.15	3.6	11.2	60
90JACD4.0	5,130	90GJACD4.0	※	90OKBJACD4.0	※	4	4	4.5	12.5	63
90JACD5.0	10,120	90GJACD5.0	※	90OKBJACD5.0	※	5	5	5.6	16	71
90JACD6.3	15,870	90GJACD6.3	※	90OKBJACD6.3	※	6.3	6.3	7.1	20	80
90JACD8.0	28,290	90GJACD8.0	※	90OKBJACD8.0	※	8	8	9	25	100
90JACD10.0	46,460	90GJACD10.0	※	90OKBJACD10.0	※	10	10	11.2	31.5	125
90JACD12.5	84,180	90GJACD12.5	※	90OKBJACD12.5	※	12.5	12.5	14	35.5	140

θ=75°(JIS A形 75°) : 受注生産 θ=75° (Type JIS A 75°) : made to order  
 ※ : 受注生産 ※ : made to order

# Type JIS B 60°×120°

## JIS B形 60°×120°

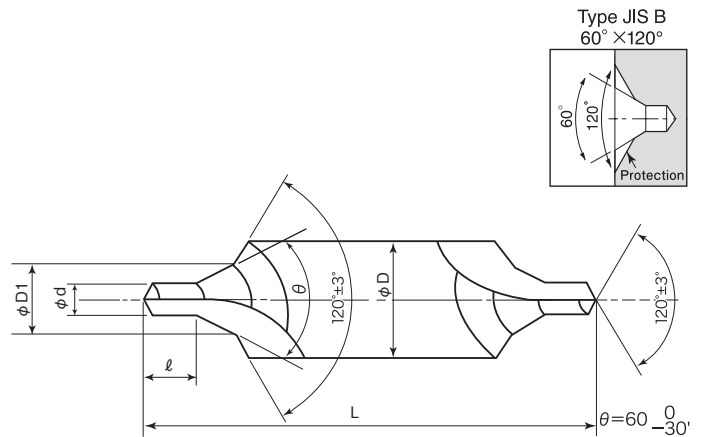
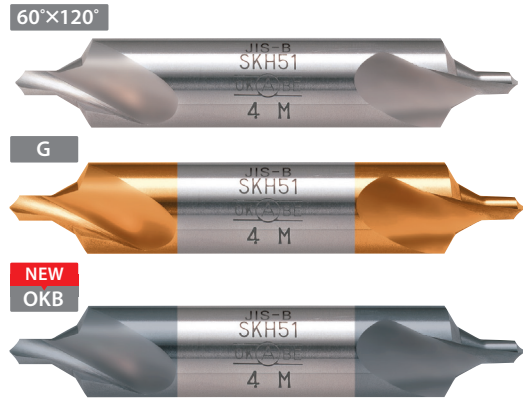

Material  
**SKH51 : HSS**      コーティング種類 Coated Type  
**G : TiN** / **NEW OKB : Cr系**

単位:mm Unit:mm

商品コード Item Code						呼び Size	刃径 (d) Drill Dia.	刃長 (ℓ) Drill Length	60° 最大径 (D1)	胴径 (D) Shank Dia.	全長 (L) Overall Length
60°×120°	標準価格 (Yen)	Gコーティング60°×120° G Coated 60°×120°	標準価格 (Yen)	<b>NEW</b> OKBコーティング60°×120° OKB Coated 60°×120°	標準価格 (Yen)						
JBCD0.5	3,270	GJBCD0.5	※	OKBJBCD0.5	※	0.5	0.5	0.8	1.06	3.15	31.5
JBCD0.63	2,920	GJBCD0.63	※	OKBJBCD0.63	※	0.63	0.63	1	1.32	3.15	31.5
JBCD0.8	2,580	GJBCD0.8	※	OKBJBCD0.8	※	0.8	0.8	1.2	1.7	3.15	31.5
JBCD1.0	2,250	GJBCD1.0	※	OKBJBCD1.0	※	1	1	1.5	2.12	4	35.5
JBCD1.25	2,140	GJBCD1.25	※	OKBJBCD1.25	※	1.25	1.25	1.9	2.65	5	40
JBCD1.6	2,530	GJBCD1.6	※	OKBJBCD1.6	※	1.6	1.6	2.4	3.35	6.3	45
JBCD2.0	2,530	GJBCD2.0	※	OKBJBCD2.0	※	2	2	3	4.25	8	50
JBCD2.5	3,700	GJBCD2.5	※	OKBJBCD2.5	※	2.5	2.5	3.8	5.3	10	56
JBCD3.15	5,500	GJBCD3.15	※	OKBJBCD3.15	※	3.15	3.15	4.8	6.7	11.2	60
JBCD4.0	7,130	GJBCD4.0	※	OKBJBCD4.0	※	4	4	6	8.5	14	67
JBCD5.0	14,470	GJBCD5.0	※	OKBJBCD5.0	※	5	5	7.5	10.6	18	75
JBCD6.3	19,760	GJBCD6.3	※	OKBJBCD6.3	※	6.3	6.3	9.2	13.2	20	80
JBCD8.0	29,210	GJBCD8.0	※	OKBJBCD8.0	※	8	8	11.5	17	25	100
JBCD10.0	53,820	GJBCD10.0	※	OKBJBCD10.0	※	10	10	14.2	21.2	31.5	125

θ=75°(JIS B形 75°×120°)・90°(JIS B形 90°×120°): 受注生産    θ=75°(Type JIS B 75°×120°) and (Type JIS B 90°×120°): made to order  
 ※: 受注生産    ※: made to order

# JIS C形 60°

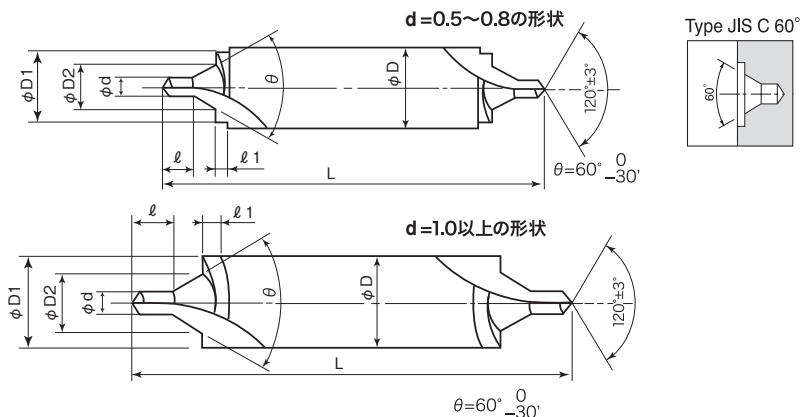

Material  
**SKH51 : HSS**      コーティング種類 Coated Type  
**G : TiN** / **NEW OKB : Cr 系**

単位:mm Unit:mm

商品コード Item Code						呼び Size	刃径 (d) Drill Dia.	刃長 (ℓ) Drill Length	刃長 (ℓ1) Drill Length	D1	60° 最大径 (D2)	胴径 (D) Shank Dia.	全長 (L) Overall Length
60°	標準価格 (Yen)	Gコーティング60° G Coated 60°	標準価格 (Yen)	<b>NEW</b> OKBコーティング60° OKB Coated 60°	標準価格 (Yen)								
JCCD0.5	4,650	GJCCD0.5	※	OKBJCCD0.5	※	0.5	0.5	0.8	0.6	1.6	1.06	3.15	31.5
JCCD0.63	4,280	GJCCD0.63	※	OKBJCCD0.63	※	0.63	0.63	1	0.8	2	1.32	3.15	31.5
JCCD0.8	3,660	GJCCD0.8	※	OKBJCCD0.8	※	0.8	0.8	1.2	1	2.5	1.7	3.15	31.5
JCCD1.0	3,590	GJCCD1.0	※	OKBJCCD1.0	※	1	1	1.5	1.2	3.15	2.12	3.15	31.5
JCCD1.25	3,450	GJCCD1.25	※	OKBJCCD1.25	※	1.25	1.25	1.9	1.5	4	2.65	4	35.5
JCCD1.6	2,920	GJCCD1.6	※	OKBJCCD1.6	※	1.6	1.6	2.4	1.8	5	3.35	5	40
JCCD2.0	3,040	GJCCD2.0	※	OKBJCCD2.0	※	2	2	3	2.2	6.3	4.25	6.3	45
JCCD2.5	3,450	GJCCD2.5	※	OKBJCCD2.5	※	2.5	2.5	3.8	3	8	5.3	8	50
JCCD3.15	5,060	GJCCD3.15	※	OKBJCCD3.15	※	3.15	3.15	4.8	3.5	10	6.7	10	56
JCCD4.0	6,530	GJCCD4.0	※	OKBJCCD4.0	※	4	4	6	4.2	12.5	8.5	12.5	63
JCCD5.0	11,650	GJCCD5.0	※	OKBJCCD5.0	※	5	5	7.5	5.5	16	10.6	16	71
JCCD6.3	21,050	GJCCD6.3	※	OKBJCCD6.3	※	6.3	6.3	9.2	5.5	18	13.2	18	75
JCCD8.0	31,280	GJCCD8.0	※	OKBJCCD8.0	※	8	8	11.5	5.5	22.4	17	22.4	90
JCCD10.0	72,680	GJCCD10.0	※	OKBJCCD10.0	※	10	10	14.2	7	28	21.2	28	112

θ=75°(JIS C形 75°)・90°(JIS C形 90°): 受注生産 θ=75°(Type JIS C 75°) and (Type JIS C 90°): made to order  
 ※: 受注生産 ※: made to order



# Type JIS R

## JIS R形

Type JIS R

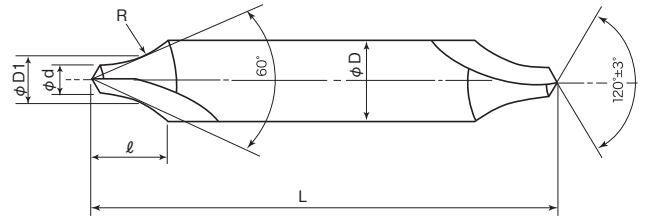
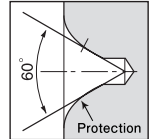

**Material**  
SKH51 : HSS

コーティング種類 Coated Type  
G : TiN / **NEW** OKB : Cr系

単位:mm Unit:mm

商品コード Item Code						呼び Size	刃径 (d) Drill Dia.	刃長 (ℓ) Drill Length	胴径 (D) Shank Dia.	全長 (L) Overall Length	R	60° 交点径 (D1)
R	標準価格 (Yen)	GコーティングR G Coated R	標準価格 (Yen)	<b>NEW</b> OKBコーティングR OKB Coated R	標準価格 (Yen)							
JRCD1.0	2,060	GJRCD1.0	※	OKBJRCD1.0	※	1	1	3	3.15	31.5	3.15	1.8
JRCD1.25	2,040	GJRCD1.25	※	OKBJRCD1.25	※	1.25	1.25	3.35	3.15	31.5	4	2.3
JRCD1.6	1,830	GJRCD1.6	※	OKBJRCD1.6	※	1.6	1.6	4.25	4	35.5	5	2.9
JRCD2.0	2,040	GJRCD2.0	※	OKBJRCD2.0	※	2	2	5.3	5	40	6.3	3.6
JRCD2.5	2,170	GJRCD2.5	※	OKBJRCD2.5	※	2.5	2.5	6.7	6.3	45	8	4.6
JRCD3.15	2,150	GJRCD3.15	※	OKBJRCD3.15	※	3.15	3.15	8.5	8	50	10	5.7
JRCD4.0	2,820	GJRCD4.0	※	OKBJRCD4.0	※	4	4	10.6	10	56	12.5	7.2
JRCD5.0	4,820	GJRCD5.0	※	OKBJRCD5.0	※	5	5	13.2	12.5	63	16	9.2
JRCD6.3	8,710	GJRCD6.3	※	OKBJRCD6.3	※	6.3	6.3	17	16	71	20	11.4
JRCD8.0	14,810	GJRCD8.0	※	OKBJRCD8.0	※	8	8	21.2	20	80	25	14.4
JRCD10.0	25,990	GJRCD10.0	※	OKBJRCD10.0	※	10	10	26.5	25	100	31.5	18.1

※ : 受注生産 ※ : made to order



## 注意事項

- 刃具は破損すると粉碎する可能性があります。至近距離での使用には保護メガネの着用を強く求めます。
- 素手で刃具のエッジを触らないでください。
- 素手で削り端を触らないでください。
- 穴あけ作業の際は手袋を着用しないでください。手袋は旋回具に巻き込まれる可能性があります。
- 磨滅した工具や激しく砕けた工具は使用しないでください。
- 異音や振動が起こった場合は直ちにすべての作業を中止してください。
- 改造した工具は使用しないでください。
- 工具に適したホルダーを使用してください。
- 材料が、適切な位置でホルダーに固定されていることをチェックしてください。
- 加工後は穴のサイズを確認してください。
- 研削は有害な粉塵を出す可能性があります。健康への悪影響を避けるために適切な換気装置を使用してください。



## Warning

- Cutting tools may shatter if broken. The wearing of safety glasses is strongly requested in the vicinity of their use.
- Do not touch the edges of cutting tools with bare hands.
- Do not touch chips with bare hands.
- Do not wear gloves in drilling operations. The gloves may entangle with turning tools.
- Do not use tools which are worn-out or chipped severely.
- Immediately halt all operations in case abnormal sound or vibration occurs.
- Do not correct tools.
- Use a holder that matches the tool.
- Check that the workpieces are secured and properly positioned in the holders.
- Confirm hole sizes after processing.
- Grinding may produce hazardous dust. Use adequate ventilation to avoid adverse-health effects.

製造元: OK(A)BE 岡部工具製作所  
OKABE KOGU Co.,Ltd.

本 社 / 〒152-0011 東京都目黒区原町1-34-8  
TEL 03 (3711) 7421 FAX 03 (3793) 6425  
1-34-8,haramachi meguroku,tokyo,JAPAN  
ZIP code 152-0011